

止水付定圧弁 (CP02) , 止水・吸気付定圧弁 (CPI 2)



CPO 2-13~25



CPI 2-13~20

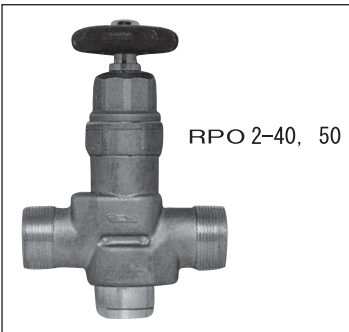

RPO 2-40, 50

特徴

- 1. 減圧機構**
流入側の水圧の高さに関係なく、流出側の水圧を一定に減圧します。
- 2. シリンダー面にテフロンを採用**
テフロンは摩擦抵抗が小さいためピストンの動きがスムーズで、またオリングの磨耗を防ぎます。
- 3. 止水機構**
ハンドルを操作することによって止水栓としても利用できます。
- 4. 水抜き機構 (13~25mm)**
吸気弁 (二次側取付) との併用により水抜きを開栓することにより二次側の水を抜くことができます。
RP12は吸気弁が付いたタイプです。
- 5. 水平、垂直配管の両方に取付け可能**

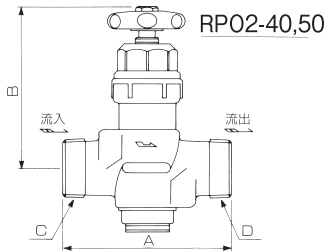
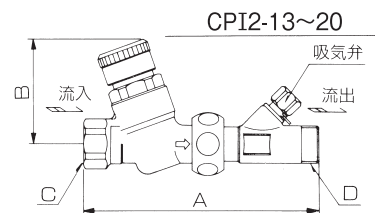
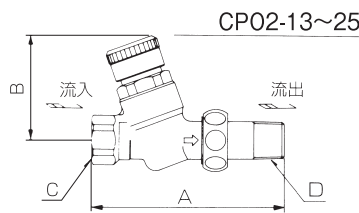
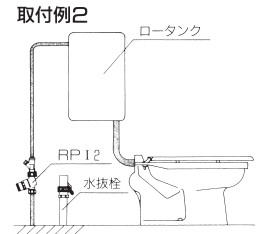
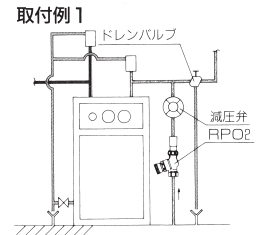

寸法表

型 式	記 号				設定圧力 (kgf/cm ²)	
	A	B	C	D	2	3
CP02-13	110	65	Rc1/2	R1/2	2	3
CP02-20	130	68	Rc3/4	R3/4		
CP02-25	150	70	Rc1	R1		
CPI 2-13	135	65	Rc1/2	PJ1/2		
CPI 2-20	153	68	Rc3/4	R3/4	3	4
RP02-40	152	155	R1 1/2	R1 1/2		
RP02-50	172	160	R2	R2		

※表中Bは出水時の寸法です。
 ※表中PJは管用テーパードーナツ、Rcは管用テーパードーナツの記号です。
 ※表中PJは給水栓取付ねじの記号です。

形式	呼び径	価格	備考
CPO 2	13	15,500	寒冷地仕様 0.2Mpa・0.3Mpa
	20	17,900	
	25	25,500	
RPO 2	40	122,700	受注生産品 0.3Mpa・0.4Mpa 0.5Mpa・0.6Mpa
	50	137,600	

形式	呼び径	価格	備考
CPI 2	13	17,200	0.2Mpa・0.3Mpa
	20	20,900	

ストレート定圧弁 (RPT 3)

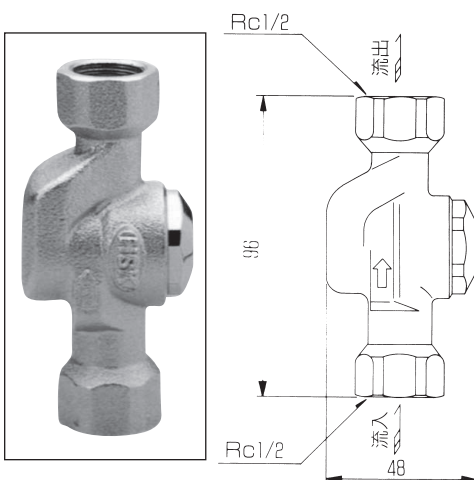

特徴

- 1. 減圧機構**
流入側の水圧の高さに関係なく、流出側の水圧を一定に減圧します。
- 2. シリンダー面にテフロンを採用**
テフロンは摩擦抵抗が小さいためピストンの動きがスムーズで、またオリングの磨耗を防ぎます。
- 3. 修理が容易**
配管を外さずにピストンやオリングの交換が可能です。
- 4. 水平、垂直配管の両方に取付け可能**
- 5. VP50の美装管が使用出来ます。**

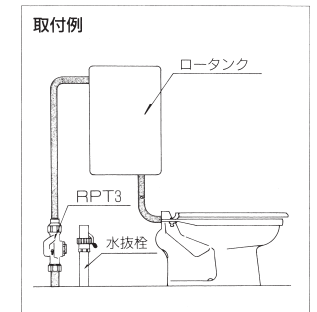

※設定圧力は2または3kgf/cm²です。
 ※表中Rcは管用テーパードーナツの記号です。

形式	呼び径	価格	備考
RPT 3	13	13,000	0.2Mpa・0.3Mpa