

T形 三受十字管〈2類〉

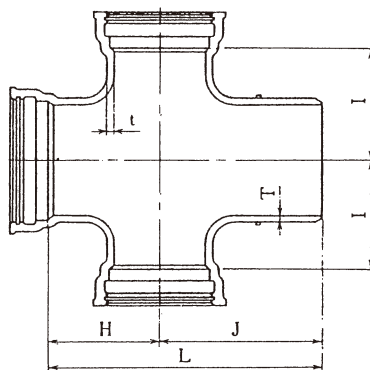

単位：mm

呼び径		価格 粉体	質量 (kg)	管厚		各部寸法			
D	d			T	t	H	I	J	L
75	75	22,990	20.9	8.5	8.5	150	150	280	430
100	100	30,910	28.1	8.5	8.5	160	160	290	450
150	100	39,380	35.8	9.0	8.5	160	190	300	460
150	150	48,510	44.1	9.0	9.0	190	190	320	510
200	150	68,090	61.9	11.0	11.0	220	220	350	570
200	200	78,430	71.3	11.0	11.0	220	220	350	570

注1. 上記価格は、接合部品を含まない本体のみの価格です。
注2. 内面塗装はエポキシ樹脂粉体塗装。外面塗装は水道用合成樹脂塗装です。

T形 二受T字管〈1類〉

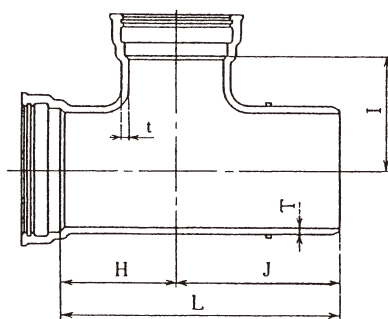
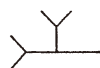

単位：mm

呼び径		価格 粉体	質量 (kg)	管厚		各部寸法			
D	d			T	t	H	I	J	L
75	75	16,170	15.7	8.5	8.5	150	150	280	430
100	75	20,090	19.5	8.5	8.5	160	160	290	450
100	100	21,940	21.3	8.5	8.5	160	160	290	450
150	75	28,020	27.2	9.0	8.5	160	190	300	460
150	100	29,870	29.0	9.0	8.5	160	190	300	460
150	150	34,920	33.9	9.0	9.0	190	190	320	510
200	100	43,980	42.7	11.0	10.0	170	210	310	480
200	150	52,630	51.1	11.0	11.0	220	220	350	570
200	200	57,470	55.8	11.0	11.0	220	220	350	570

注1. 上記価格は、接合部品を含まない本体のみの価格です。
注2. 内面塗装はエポキシ樹脂粉体塗装。外面塗装は水道用合成樹脂塗装です。

T形 片落管〈2類〉

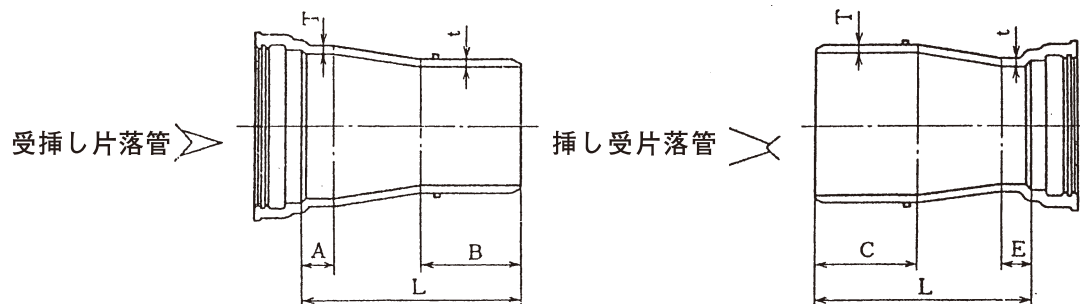

単位：mm

呼び径		受挿し片落管		挿し受片落管		管厚		各部寸法				
		価格 粉体	質量 (kg)	価格 粉体	質量 (kg)							
D	d					T	t	A	B	C	E	L
100	75	12,760	11.6	11,990	10.9	8.5	8.5	50	190	190	50	375
150	100	19,030	17.3	18,370	16.7	9.0	8.5	50	195	195	50	410
200	100	29,370	26.7	27,280	24.8	11.0	10.0	55	195	200	50	470
200	150	32,010	29.1	29,920	27.2	11.0	11.0	55	195	200	50	420

注1. 上記価格は、接合部品を含まない本体のみの価格です。
注2. 内面塗装はエポキシ樹脂粉体塗装。外面塗装は水道用合成樹脂塗装です。

T形 90°曲管〈2類〉

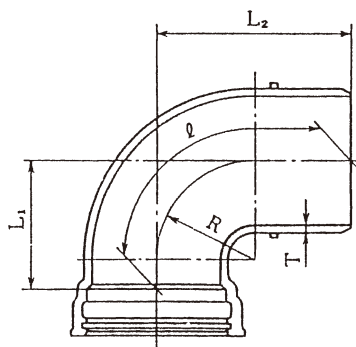

単位：mm

呼び径	価格 粉体	質量 (kg)	管厚		各部寸法		管心長
			T	R	L ₁	L ₂	∅
75	11,000	10.0	8.5	100	150	290	397
100	14,960	13.6	8.5	110	160	300	413
150	24,750	22.5	9.0	140	190	340	470
200	41,470	37.7	11.0	165	220	370	519

注1. 上記価格は、接合部品を含まない本体のみの価格です。
注2. 内面塗装はエポキシ樹脂粉体塗装。外面塗装は水道用合成樹脂塗装です。

T形 45°曲管〈1類〉

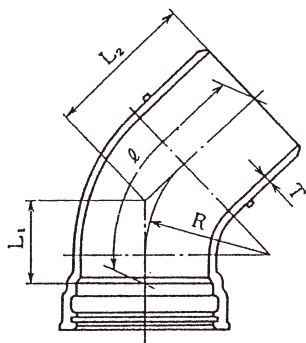

単位：mm

呼び径	価格 粉体	質量 (kg)	管厚 T	各部寸法			管心長 ℓ
				R	L ₁	L ₂	
75	9,280	9.01	8.5	120	100	240	335
100	12,770	12.4	8.5	145	110	250	354
150	20,500	19.9	9.0	190	130	270	392
200	34,610	33.6	11.0	230	150	300	440

注1. 上記価格は、接合部品を含まない本体のみの価格です。
注2. 内面塗装はエポキシ樹脂粉体塗装。外面塗装は水道用合成樹脂塗装です。

T形 22¹/₂°曲管〈1類〉

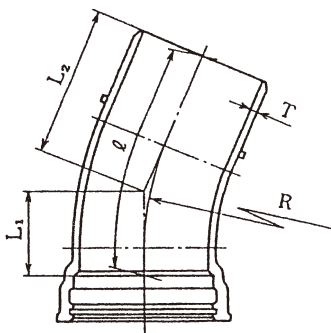

単位：mm

呼び径	価格 粉体	質量 (kg)	管厚 T	各部寸法			管心長 ℓ
				R	L ₁	L ₂	
75	9,340	9.07	8.5	250	100	240	339
100	12,880	12.5	8.5	300	110	250	358
150	20,700	20.1	9.0	405	130	270	398
200	35,020	34.0	11.0	480	150	300	448

注1. 上記価格は、接合部品を含まない本体のみの価格です。
注2. 内面塗装はエポキシ樹脂粉体塗装。外面塗装は水道用合成樹脂塗装です。

T形 11¹/₄°曲管〈1類〉

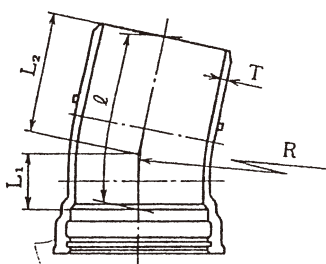

呼び径	価格 粉体	質量 (kg)	管厚 T	各部寸法			管心長 ℓ
				R	L ₁	L ₂	
75	8,460	8.21	8.5	250	75	210	285
100	11,540	11.2	8.5	300	80	220	300
150	18,440	17.9	9.0	405	90	240	330
200	29,870	29.0	11.0	480	100	250	350

注1. 上記価格は、接合部品を含まない本体のみの価格です。
注2. 内面塗装はエポキシ樹脂粉体塗装。外面塗装は水道用合成樹脂塗装です。

T形フランジ付きT字管〈2類〉(空気弁用・消火栓用)

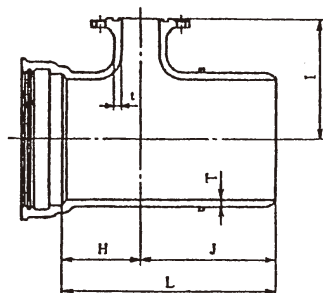
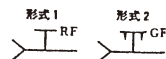

単位：mm

呼び径		価格 (形式1) 粉体	質量(kg)					管厚		各部寸法			
D	d		形式1	形式2				T	t	H	I	J	L
75	75	17,490	7.5K	7.5K	10K	16K	20K	8.5	8.5	150	150	280	430
100	75	21,560	19.6	19.5	18.0	18.8	19.0	8.5	8.5	160	160	290	450
150	75	30,140	27.4	27.3	25.8	26.5	26.8	9.0	8.5	160	190	300	460
150	100	31,460	28.6	28.4	26.6	27.9	28.2	9.0	8.5	160	190	300	460
200	75	45,210	41.1	41.0	39.5	40.2	40.5	11.0	10.0	170	210	310	480
200	100	46,420	42.2	42.1	40.3	41.5	41.9	11.0	10.0	170	210	310	480

注1. 上記価格は、接合部品を含まない本体のみの価格です。
注2. 内面塗装はエポキシ樹脂粉体塗装。外面塗装は水道用合成樹脂塗装です。

T形排水T字管〈2類〉

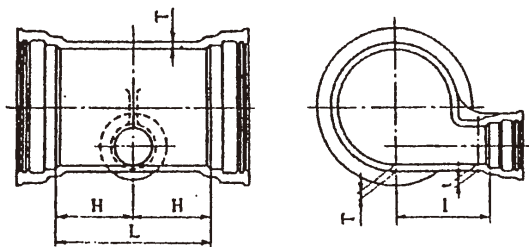

単位：mm

呼び径		価格	質量 (kg)	管厚		各部寸法		
D	d			T	t	H	I	L
200	100	51,590	46.9	11	10	170	190	340

注1. 上記価格は、接合部品を含まない本体のみの価格です。
注2. 内面塗装はエポキシ樹脂粉体塗装。外面塗装は水道用合成樹脂塗装です。

T形継ぎ輪 (K形継ぎ輪) <1類>

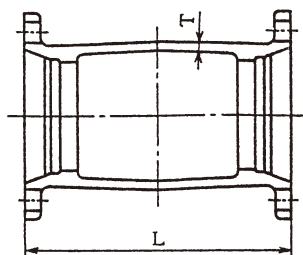

単位：mm

呼び径	価格 粉体	質量(kg)	管厚	寸法
			T	L
75	13,920	14.2	11	300
100	17,540	17.9	11	300
150	24,600	25.1	12	300
200	32,050	32.7	12	320

注1. 上記価格は、接合部品を含まない本体のみの価格です。
 注2. 内面塗装はエポキシ樹脂粉体塗装。外面塗装は水道用合成樹脂塗装です。

T形短管 <1類>

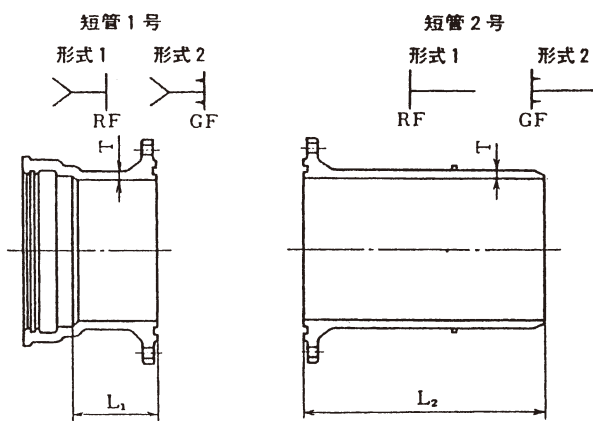

単位：mm

呼び径	短管1号	質量(kg)					短管2号	質量(kg)					管厚	管長		
		短管1号						短管2号						T	L ₁	L ₂
		価格(形式1)	形式1	形式2				価格(形式1)	形式1	形式2						
粉体	7.5K	7.5K	10K	16K	20K	粉体	7.5K	7.5K	10K	16K	20K					
75	9,600	9.32	9.21	7.72	8.44	8.73	9,300	9.03	8.98	7.49	8.21	8.50	8.5	120	330	
100	12,360	12.0	11.9	10.1	11.3	11.7	11,740	11.4	11.3	9.51	10.7	11.1	8.5	120	330	
150	17,920	17.4	17.2	16.5	18.7	19.8	17,300	16.8	16.7	16.1	18.2	19.4	9.0	120	330	
200	25,960	25.2	24.9	23.6	26.7	28.1	25,750	25.0	24.8	23.5	26.7	28.0	11.0	120	330	

注1. 上記価格は、接合部品を含まない本体のみの価格です。
 注2. 内面塗装はエポキシ樹脂粉体塗装。外面塗装は水道用合成樹脂塗装です。

T形栓〈2類〉

呼び径75・100mm

呼び径150~200mm

栓用押しボルト (SUS 304)

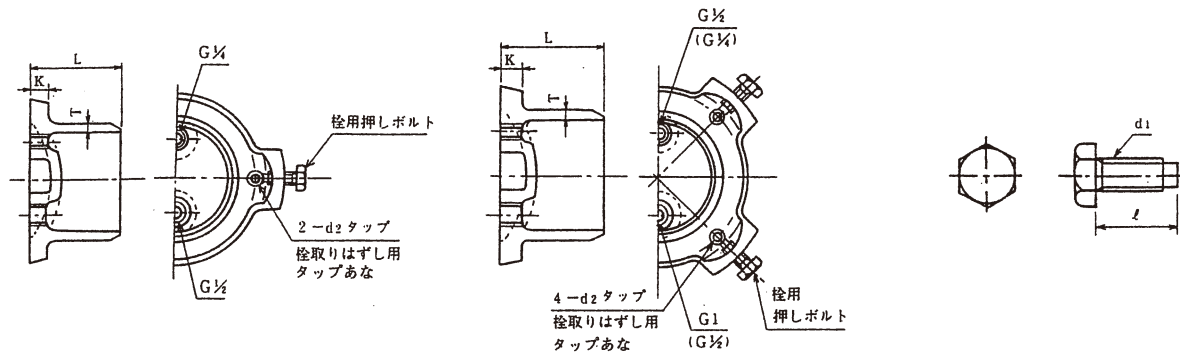

空気抜き用ボルト
(SUS 304)

シーリング
(SBR I A・70)

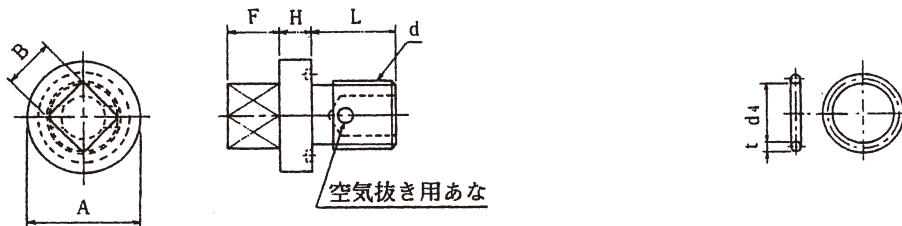

単位：mm

空気抜き用ボルト						シーリング	
ねじの呼び	各部寸法					各部寸法	
d	A	B	F	H	L	t	d ₄
G ¹ / ₄	35	12	10	6	21	5	19
G ¹ / ₂	40	14	12	8	22	5	21
G 1	55	22	14	10	27	5	35

単位：mm

呼び径	価格	質量 (kg)	管厚	各部寸法			栓用押しボルト	
D	粉体		T	K	L	d ₂	d ₁	φ
75	10,290	2.99	8.5	18	85	M12	M16	35
100	12,180	4.53	8.5	19	94	M12	M20	35
150	17,190	8.23	9.0	20	94	M16	M20	40

注1. 上記価格は、接合部品を含まない本体のみの価格です。
 注2. 内面塗装はエポキシ樹脂粉体塗装。外面塗装は水道用合成樹脂塗装です。
 注3. この栓の最大使用静水圧は、0.75MPaとします。
 注4. タップあなのねじは、JIS B 0202の管用平行ねじとします。
 なお、栓には、シーリングをセットした空気抜き用及び水抜き用押しボルトを取付けてください。
 注5. 専用押しボルトの頭部の厚さは、JIS B 1180の附属書1に示す並以上とします。