

配管用炭素鋼鋼管 規格番号：JIS G 3452

1. 種類および記号

管の種類および記号は次の表の通りで、亜鉛めっきの有無により、黒管、白管に区分されます。

種類の記号	区分	備考
SGP	黒管	亜鉛めっきを行わない管
	白管	亜鉛めっきを行った管

2. 寸法・質量および寸法の許容差

管1本の長さは、原則として100A以下は4,000mm、それ以外は5,500mmとします。

呼び方		外径 mm	外径の許容差		厚さ mm	厚さの 許容差	ソケットを 含まない 質量kg/m
(A)	(B)		テーパネジ を切る管	それ以外 の管			
10	3/8	17.3	±0.5mm		2.3	+規定 しない -12.5%	0.851
15	1/2	21.7	±0.5mm		2.8		1.31
20	3/4	27.2	±0.5mm		2.8		1.68
25	1	34.0	±0.5mm		3.2		2.43
32	1 1/4	42.7	±0.5mm		3.5		3.38
40	1 1/2	48.6	±0.5mm		3.5		3.89
50	2	60.5	±0.5mm	±0.6mm	3.8		5.31
65	2 1/2	76.3	±0.7mm	±0.8mm	4.2		7.47
80	3	89.1	±0.8mm	±0.9mm	4.2		8.79
90	3 1/2	101.6	±0.8mm	±1.0mm	4.2		10.1
100	4	114.3	±0.8mm	±1.1mm	4.5		12.2
125	5	139.8	±0.8mm	±1.4mm	4.5		15.0
150	6	165.2	±0.8mm	±1.6mm	5.0		19.8
175	7	190.7	±0.9mm	±1.6mm	5.3		24.2
200	8	216.3	±1.0mm	±1.7mm	5.8		30.1
225	9	241.8	±1.2mm	±1.9mm	6.2		36.0
250	10	267.4	±1.3mm	±2.1mm	6.6		42.4
300	12	318.5	±1.5mm	±2.5mm	6.9		53.0
350	14	355.6	—	±2.8mm	7.9		67.7
400	16	406.4	—	±3.3mm	7.9		77.6
450	18	457.2	—	±3.7mm	7.9		87.5
500	20	508.0	—	±4.1mm	7.9		97.4

3. 製造方法

製造方法を表す記号	
製造方法	仕上方法
電気抵抗溶接：E	熱間仕上げ：H 冷間仕上げ：C 電気抵抗溶接まま：G

※耐溝状腐食鋼管(スーパーシーム)となっています。

4. 管端形状

呼び方300Aまたは12B以下の管の両端はねじ付きまたはブレンエンドとし、呼び方350Aまたは14B以上の管はブレンエンドとします。ただし注文者の指定があるときはベベルエンドに加工します。

ベベルエンドの形状は、特に指定のない限り次の図の通りとします。

なお、当社のねじ付品標準製造範囲は150Aまでとなっていますので、これを超えるものについてはご相談ください。

■ベベルエンドの形状

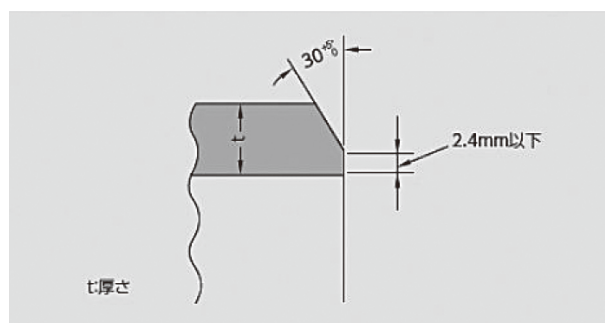

5. 表示(例)

- ①ロゴマーク ②製造所記号 ③JISマーク ④認証機関 ⑤認証番号 ⑥販売品名 ⑦種類の記号製法
⑧耐溝状腐食電気抵抗溶接鋼管マーク ⑨寸法 ⑩製造所記号 ⑪管理番号 ⑫製造年月

① NIPPON STEEL ② K ③ SGP-E-H ④ 50A×4000 ⑤ 04-19
⑧ JICQA ⑨ QA0307026

① NIPPON STEEL ② JICQA ③ SUPER ④ SGP-E-H ⑤ MN ⑥ 25A×5500 ⑦ SL ⑧ 04-19 ⑨ 201-01-100

① NIPPON STEEL ② JICQA ③ QA0521001 ④ SUPER ⑤ SGP E-G ⑥ MN ⑦ 125A×5500 ⑧ WK ⑨ IH40301 ⑩ 04-2019

① NIPPON STEEL ② JICQA ③ SUPER ④ SGP-E-G ⑤ MN ⑥ 150A×5500 ⑦ SE ⑧ 04-19 ⑨ G7345

① NIPPON STEEL ② JICQA ③ QA0607010 ④ SUPER ⑤ SGP-E-H ⑥ MN ⑦ 25A×5500 ⑧ SL ⑨ 04-19 ⑩ 8 7451

※これらの表示は予告なく変更される場合がございます。