

NS形ダクティル鑄鉄管 (寸法図)

呼び径 300~450

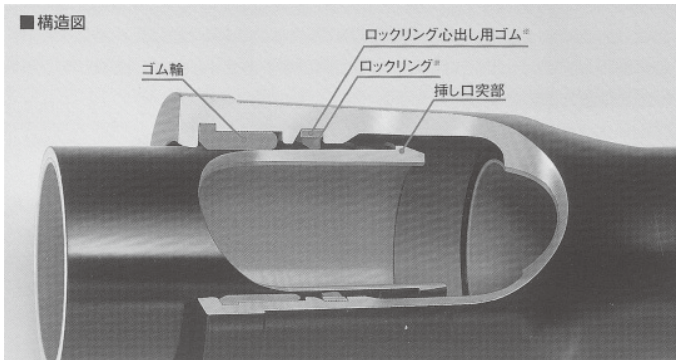

受口に挿し口を挿し込むだけで接合できる
プッシュオンタイプの離脱防止機構付き継手です。
大きな伸縮量 (管長の±1%)と屈曲角を持ち、
限界まで伸び出した時には確実な離脱防止を
発揮します。

直部

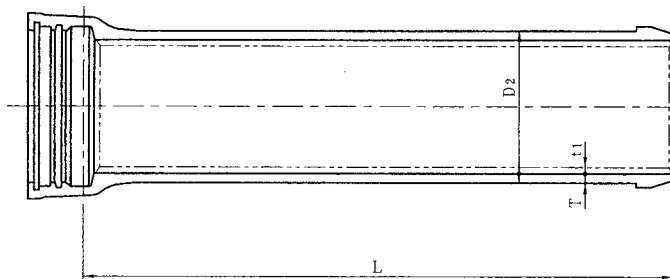

接合部

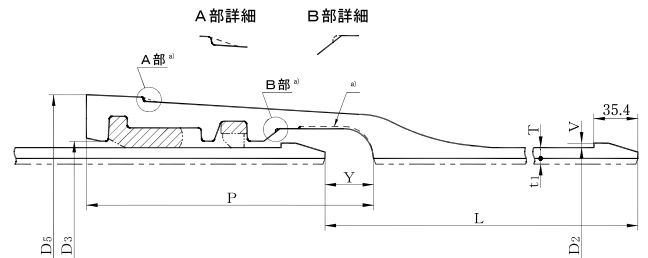

単位: mm

呼び径	管厚	外径	各部寸法						有効長	質量(kg)					モルタルライニング(参考)		呼び径			
			T		D ₂	D ₃	D ₅	P		V	Y	L	受口突部	挿し口突部	鉄部			厚さ	質量(kg)	
			D ₁	D ₃											直部1m	1本当たり			t ₁	直部1m
300	7.5	6.5	322.8	331.8	408	300	3.0	69	6000	57.3	0.161	53.12	46.18	373	331	6	13.65	81.0	300	
350	7.5	6.5	374.0	383.6	465	310	3.0	70	6000	67.3	0.186	61.74	53.66	434	386	6	15.97	94.7	350	
400	8.5	7.0	425.6	435.2	521	313	3.0	71	6000	75.1	0.211	79.64	65.82	547	465	6	18.21	108	400	
450	9.0	7.5	476.8	486.4	572	316	3.0	73	6000	83.9	0.236	94.57	79.06	645	553	6	20.48	121	450	

- 備考 1. 受口突部、挿し口突部及び直部1mの質量は、有効数字に丸めたので、その総和である1本当たりの質量とは必ずしも一致しない。
 2. 受口外面及び受口内面の形状は、破線の形状でもよい。
 3. 挿し口突部の形成は、溶接、鑄出し等適切な方法で行わなければならない。この場合、離脱防止力は、3DkN(Dは、呼び径mm)以上であること。

呼び径	NS形1種管				
	質量(kg)	内面モルタルライニング		内面粉体塗装	
		t価(円/t)	単価(円/本)	t価(円/t)	単価(円/本)
300	373	484,000	180,530	554,000	206,640
350	434	484,000	210,060	554,000	240,440
400	547	484,000	264,750	554,000	303,040
450	645	484,000	312,180	554,000	357,330

呼び径	NS形3種管				
	質量(kg)	内面モルタルライニング		内面粉体塗装	
		t価(円/t)	単価(円/本)	t価(円/t)	単価(円/本)
300	331	481,000	159,210	579,000	191,650
350	386	481,000	185,670	579,000	223,490
400	465	481,000	223,670	579,000	269,240
450	553	481,000	265,990	579,000	320,190

- 直管価格には、ゴム輪(直管用)・ロックリング・ロックリング心出し用ゴムの価格を含みます。
 ●受注生産品となります。

NS形ダクタイトル鉄管 (寸法図)

呼び径 500~1000

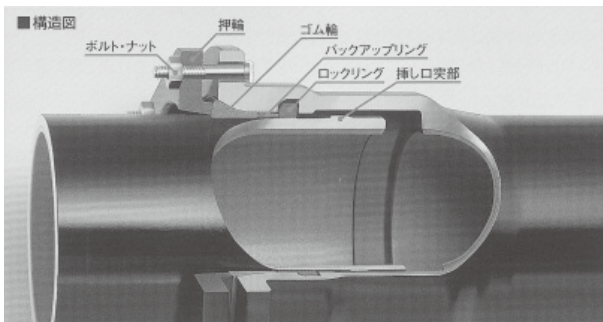

ロックリングなどが改良された新型のメカニカルタイプの離脱防止機構付き継手です。

大きな伸縮量 (管長の±1%)と屈曲角を持ち、限界まで伸び出した時には確実な離脱防止を発揮します。

直部

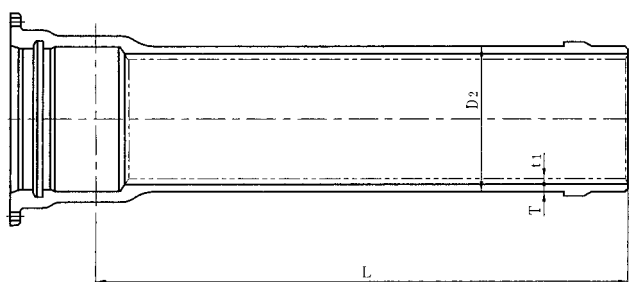

接合部

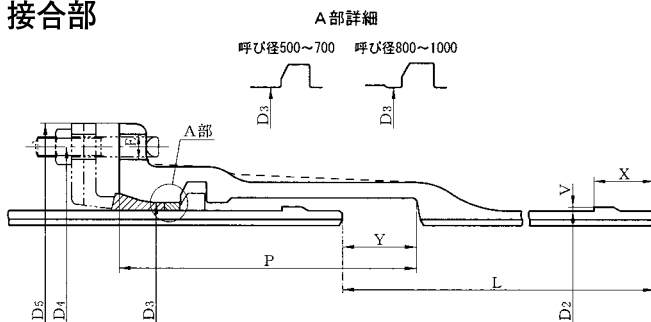

単位: mm

呼び径 D	管厚 T DS	外径 D ₂	各部寸法								ボルト の数	有効長 L	質量(kg)				モルタルライニング (参考)		呼び径 D	
			D ₃	D ₄	D ₅	E	P	V	X	Y			受口 突部	挿し口 突部	鉄部		厚さ t _i	質量(kg)		
															直部 1m	1本当 たり		直部 1m		1本当 たり
500	8.5	528.0	544.0	654	700	23	295	4	60	75	14	6000	110	0.956	99.19	699	6	22.76	135	500
600	10.0	630.8	646.8	758	804	23	295	4	60	75	14	6000	132	1.14	139.45	959	6	27.27	162	600
700	11.0	733.0	753.0	876	930	27	332	6	80	75	16	6000	184	2.49	178.40	1240	8	42.28	251	700
800	12.0	836.0	856.0	985	1039	27	340	6	80	75	20	6000	231	2.84	222.11	1550	8	48.32	286	800
900	13.0	939.0	959.0	1098	1164	33	340	6	80	75	20	6000	282	3.18	270.40	1890	8	54.35	322	900
1000	14.5	1041.0	1061.0	1207	1273	33	348	6	80	80	20	6000	336	6.46	334.34	2320	10	75.25	445	1000

- 備考 1. 受口突部、挿し口突部及び直部1mの質量は、有効数字に丸めたので、その総和である1本当たりの質量とは必ずしも一致しない。
 2. 受口外面の形状は、破線の形状でもよい。
 3. 挿し口突部の形成は、溶接、鋳出し等適切な方法で行わなければならない。この場合、離脱防止力は、3DKN(Dは、呼び径mm)以上であること。

呼び径	NS形S種管				
	質量 (kg)	内面モルタルライニング		内面粉体塗装	
		t面 (円/t)	単価 (円/本)	t面 (円/t)	単価 (円/本)
500	699	532,000	371,870	616,000	430,580
600	959	498,000	477,580	582,000	558,140
700	1240	484,000	600,160	568,000	704,320
800	1550	484,000	750,200	568,000	880,400
900	1890	438,000	827,820	521,000	984,690
1000	2320	438,000	1,016,160	521,000	1,208,720

- 直管価格には、ゴム輪(直管用)・ロックリング・ロックリング心出し用ゴムの価格を含みます。
 ●受注生産品となります。

NS形異形管(寸法詳細)

呼び径300~450

NS形異形管（継ぎ輪除く）は、伸縮性、可とう性をもたないメカニカルタイプの離脱防止機構継手になります。

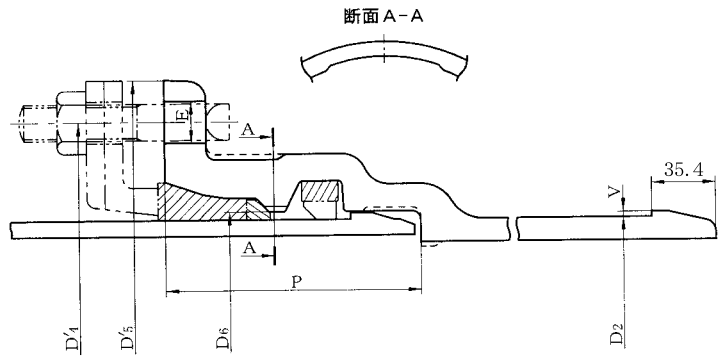
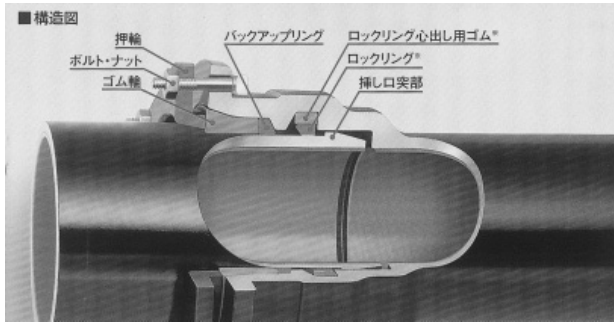

単位：mm

呼び径	外径	各部寸法							ボルトの数	質量(kg)	
		D ₄	D ₅	D ₆	E	P	V	受口突部		挿し口突部	
300	322.8	431	477	331.8	23	141	3	8	33.5	0.167	
350	374.0	482	528	383.6	23	141	3	10	38.5	0.193	
400	425.6	536	582	435.2	23	143	3	12	46.2	0.219	
450	476.8	587	633	486.4	23	143	3	12	51.7	0.245	

- 備考 1. 受口外面及び受口内面の形状は、破線の形状でもよい。
2. 管内面の形状は、破線の形状でもよい

NS形異形管(寸法詳細)

呼び径500~1000

NS形異形管（継ぎ輪除く）は、伸縮性、可とう性をもたないメカニカルタイプの離脱防止機構継手になります。

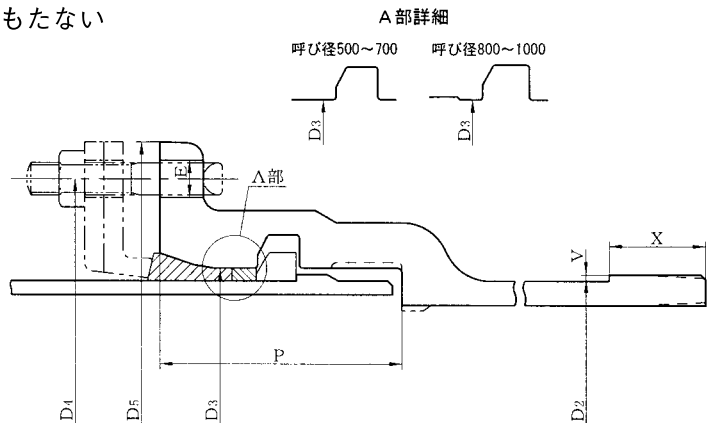
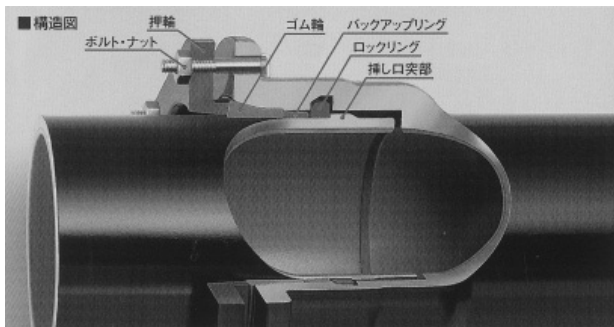

単位：mm

呼び径	外径	各部寸法							ボルトの数	質量(kg)	
		D ₃	D ₄	D ₅	E	P	V	X		受口突部	挿し口突部
500	528.0	544.0	654	700	23	151	4	60	14	86.2	2.87
600	630.8	646.8	758	804	23	151	4	60	14	105	3.42
700	733.0	753.0	876	930	27	187	6	80	16	157	7.97
800	836.0	856.0	985	1039	27	195	6	80	20	191	9.08
900	939.0	959.0	1098	1164	33	195	6	80	20	229	10.2
1000	1041.0	1061.0	1207	1273	33	202	6	80	20	270	11.2

1. 受口内面の形状は、破線の形状でもよい。 3. 挿し口部の形状は、破線の形状でもよい。この場合、管端部の厚さは管厚以上とする。
2. 管内面の形状は、破線の形状でもよい。

NS形 三受十字管

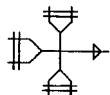

呼び径300~450

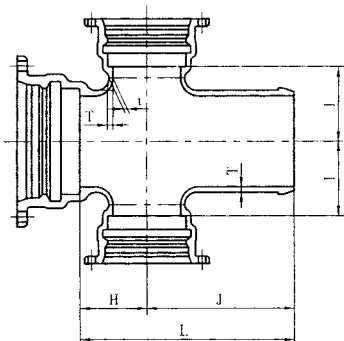

呼び径500~900

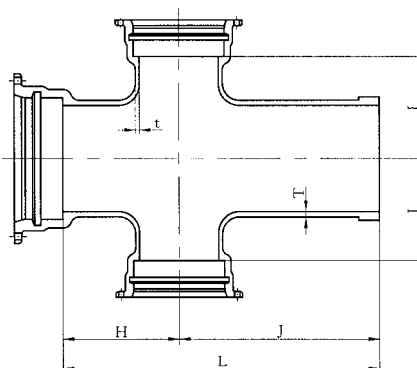

単位：mm

呼び径		価格 粉体	管厚		各部寸法				質量 (kg)
D	d		T	t	H	I	J	L	
300	200	218,150	12.5	11.0	170	345	370	540	140
	300	281,730	12.5	12.5	235	235	430	665	165
350	250	271,980	13.0	12.0	205	370	405	610	175
	350	342,820	13.0	13.0	265	265	465	730	200
400	300	345,290	14.0	12.5	235	285	450	685	206
	400	427,610	14.0	14.0	295	295	515	810	253
450	300	373,340	14.5	12.5	235	310	450	685	226
	450	486,160	14.5	14.5	320	320	540	860	293
500	400	700,400	15	14	480	460	850	1330	445
600	400	855,140	16	14	550	530	920	1470	561
700	500	1,262,700	17	15	620	600	980	1600	823
800	600	1,578,980	18	16	690	670	1030	1720	1040
900	700	2,139,750	19	17	770	750	1090	1860	1370

※異形管価格には受口分の付属品、接合部品価格を含みます。

※受注生産品となります。

NS形 二受T字管

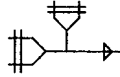

呼び径300~450

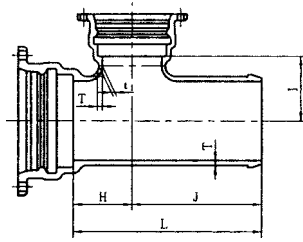

呼び径500~1000

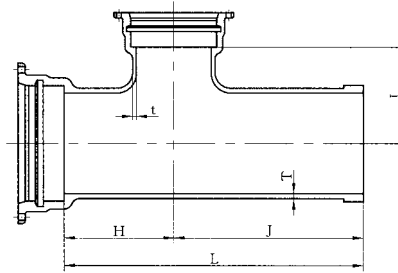

単位：mm

呼び径		価格 粉体	管厚		各部寸法				質量 (kg)
D	d		T	t	H	I	J	L	
300	100	130,270	12.5	10.0	115	345	315	430	86.7
	150	144,500	12.5	11.0	145	345	345	490	99.2
	200	158,830	12.5	11.0	170	345	370	540	110
350	300	196,660	12.5	12.5	235	235	430	665	129
	250	199,700	13.0	12.0	205	370	405	610	139
	350	241,160	13.0	13.0	265	265	465	730	158
400	300	256,460	14.0	12.5	235	285	450	685	171
	400	303,500	14.0	14.0	295	295	515	810	202
450	300	280,950	14.5	12.5	235	310	450	685	190
	450	349,000	14.5	14.5	320	320	540	860	237
500	350	519,440	15	13.0	480	460	850	1330	371
	400	538,070	15	14.0	480	460	850	1330	382
	450	551,140	15	14.5	480	460	850	1330	391
600	500	611,660	15	15.0	480	460	850	1330	429
	400	677,710	16	14.0	550	530	920	1470	497
	450	689,600	16	14.5	550	530	920	1470	505
700	500	750,120	16	15.0	550	530	920	1470	543
	600	784,740	16	16.0	550	530	920	1470	569
	450	920,900	17	14.5	620	600	980	1600	675
800	500	981,420	17	15.0	620	600	980	1600	713
	600	1,014,860	17	16.0	620	600	980	1600	738
	700	1,117,540	17	17.0	620	600	980	1600	799
900	500	1,204,780	18	15.0	690	670	1030	1720	880
	600	1,238,220	18	16.0	690	670	1030	1720	905
	700	1,339,720	18	17.0	690	670	1030	1720	965
1000	800	1,419,120	18	18.0	690	670	1030	1720	1010
	600	1,372,080	19	16.0	600	690	940	1540	969
	700	1,645,990	19	17.0	770	750	1090	1860	1170
1000	800	1,720,690	19	18.0	770	750	1090	1860	1210
	900	1,810,460	19	19.0	770	750	1090	1860	1260
	600	1,651,970	20	16.0	680	770	990	1670	1180
1000	800	2,011,470	20	18.0	840	820	1140	1980	1430
	1000	2,198,420	20	20.0	840	820	1140	1980	1540

※異形管価格には受口分の付属品、接合部品価格を含みます。
 ※受注生産品となります。

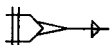
NS形 受挿し片落管 

呼び径300~450

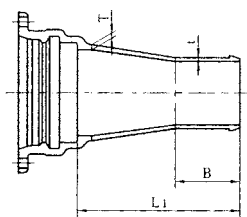

呼び径500~1000

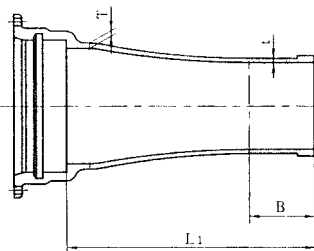

単位：mm

呼び径		価格	管厚		各部寸法		質量 (kg)
D	d	粉体	T	t	B	L ₁	
300	100	106,070	12.5	10.0	250	685	64.5
	150	107,220	12.5	11.0	250	585	65.4
	200	105,050	12.5	11.0	250	485	63.7
350	250	107,860	12.5	12.0	300	435	65.9
	150	132,880	13.0	11.0	250	690	81.2
	200	130,440	13.0	11.0	250	590	79.3
	250	133,520	13.0	12.0	300	540	81.7
400	300	122,380	13.0	12.5	235	375	73.0
	150	165,150	14.0	11.0	250	790	102
	200	162,590	14.0	11.0	250	690	100
	250	165,150	14.0	12.0	300	640	102
450	300	154,400	14.0	12.5	235	475	93.6
	350	148,000	14.0	13.0	240	380	88.6
	200	190,640	14.5	11.0	250	790	120
	250	194,480	14.5	12.0	300	740	123
	300	182,960	14.5	12.5	235	575	114
500	350	176,560	14.5	13.0	240	480	109
	400	171,440	14.5	14.0	255	395	105
	250	282,820	15	12.0	200	810	177
	300	293,220	15	12.5	200	810	185
	350	306,220	15	13.0	220	830	195
	400	321,820	15	14.0	220	830	207
600	450	338,720	15	14.5	230	840	220
	300	347,860	16	12.5	200	820	224
	350	360,860	16	13.0	220	840	234
	400	376,460	16	14.0	220	840	246
	450	390,760	16	14.5	230	850	257
700	500	408,960	16	15.0	230	850	271
	400	548,860	17	14.0	220	1050	355
	450	567,060	17	14.5	230	1060	369
	500	587,860	17	15.0	230	1060	385
800	600	628,160	17	16.0	230	1060	416
	450	679,160	18	14.5	230	1070	435
	500	698,660	18	15.0	230	1070	450
900	600	736,360	18	16.0	230	1070	479
	700	788,360	18	17.0	240	1080	519
	500	842,510	19	15.0	230	1080	526
	600	878,420	19	16.0	230	1080	553
1000	700	927,630	19	17.0	240	1090	590
	800	975,510	19	18.0	240	1090	626
	600	722,990	20	16.0	230	1100	641
	700	854,770	20	17.0	240	1110	676
	800	964,860	20	18.0	240	1110	709
	900	1,091,220	20	19.0	260	1130	755

※異形管価格には受口分の付属品、接合部品価格を含みます。

※受注生産品となります。

NS形 挿し受片落管 

呼び径 300 ~ 450

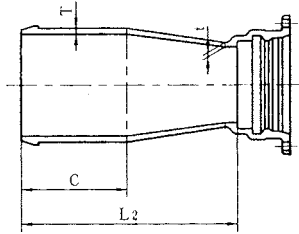

呼び径 500 ~ 1000

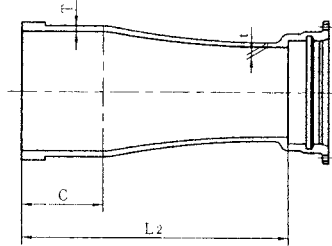

単位：mm

呼び径		価格	管厚		各部寸法		質量 (kg)
D	d	粉体	T	t	C	L ₂	
300	100	77,360	12.5	10.0	235	735	55.6
	150	82,080	12.5	11.0	235	635	59.5
	200	85,670	12.5	11.0	235	535	60.9
	250	87,860	12.5	12.0	235	435	61.2
350	150	100,640	13.0	11.0	240	740	74.0
	200	103,980	13.0	11.0	240	640	75.2
	250	106,420	13.0	12.0	240	540	75.7
	300	115,290	13.0	12.5	240	375	71.7
400	150	126,370	14.0	11.0	255	855	94.1
	200	129,320	14.0	11.0	255	755	95.0
	250	131,760	14.0	12.0	255	655	95.5
	300	140,370	14.0	12.5	255	490	91.3
	350	141,200	14.0	13.0	255	395	87.7
450	200	153,640	14.5	11.0	255	855	114
	250	194,480	14.5	12.0	255	755	115
	300	182,960	14.5	12.5	255	590	111
	350	176,560	14.5	13.0	255	495	107
	400	171,440	14.5	14.0	255	395	104
500	250	178,520	15	12.0	230	800	130
	300	212,010	15	12.5	230	810	145
	350	231,740	15	13.0	230	810	156
	400	260,790	15	14.0	230	820	174
	450	282,740	15	14.5	230	830	189
600	300	244,510	16	12.5	230	810	170
	350	264,240	16	13.0	230	810	181
	400	290,690	16	14.0	230	820	197
	450	312,640	16	14.5	230	830	212
	500	385,520	16	15.0	230	840	256
700	400	379,090	17	14.0	240	1030	265
	450	403,640	17	14.5	240	1040	282
	500	480,420	17	15.0	240	1050	329
	600	544,160	17	16.0	240	1060	375
800	450	450,440	18	14.5	240	1040	318
	500	525,920	18	15.0	240	1050	364
	600	587,060	18	16.0	240	1060	408
	700	723,060	18	17.0	240	1070	489
900	500	602,010	19	15.0	260	1070	413
	600	660,480	19	16.0	260	1080	454
	700	796,250	19	17.0	260	1090	533
	800	910,330	19	18.0	260	1100	599
1000	600	722,990	20	16.0	260	1080	501
	700	854,770	20	17.0	260	1090	577
	800	964,860	20	18.0	260	1100	640
	900	1,091,220	20	19.0	260	1110	713

※異形管価格には受口分の付属品、接合部品価格を含みます。

※受注生産品となります。

NS形 90° 曲管

呼び径300~450

呼び径500~1000

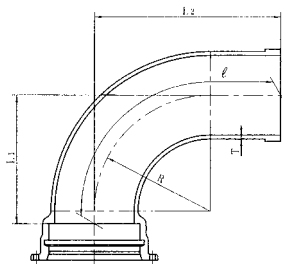
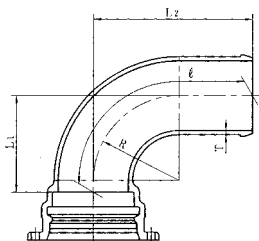

単位：mm

呼び径 D	価格 粉体	管厚 T	各部寸法			管心長 ℓ	質量 (kg)
			R	L ₁	L ₂		
300	137,050	12.5	230	265	465	631	88.7
350	176,140	13.0	280	320	520	720	115
400	230,430	14.0	335	375	590	821	153
450	282,800	14.5	405	445	660	931	192
500	427,120	15	485	555	805	1152	288
600	572,760	16	580	655	900	1306	397
700	841,360	17	680	760	1050	1518	580
800	1,096,460	18	775	855	1160	1682	756
900	1,499,530	19	870	955	1405	1987	1020
1000	1,856,610	20	965	1050	1515	2151	1270

※受注生産品となります。

NS形 45° 曲管

呼び径300~450

呼び径500~1000

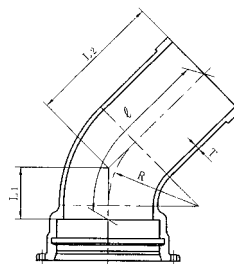
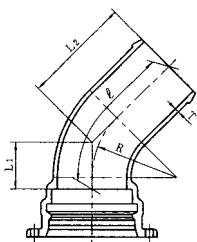

単位：mm

呼び径 D	価格 粉体	管厚 T	各部寸法			管心長 ℓ	質量 (kg)
			R	L ₁	L ₂		
300	108,070	12.5	230	130	330	450	72.9
350	134,730	13.0	280	155	355	498	91.2
400	171,470	14.0	335	175	395	556	118
450	204,080	14.5	405	205	425	613	144
500	315,860	15	485	275	520	774	223
600	405,940	16	580	315	560	850	296
700	601,840	17	680	365	655	991	436
800	768,560	18	775	400	705	1072	555
900	1,051,640	19	870	445	895	1303	751
1000	1,280,710	20	965	485	950	1393	920

※異形管価格には受口分の付属品、接合部品価格を含みます。

※受注生産品となります。

NS形 22¹/₂° 曲管

呼び径300~450

呼び径500~1000

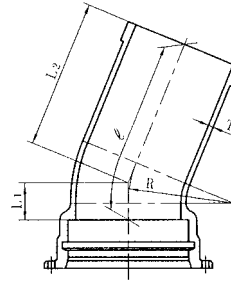
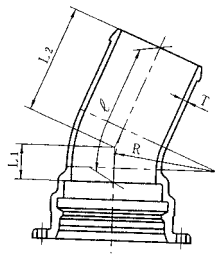

単位：mm

呼び径 D	価格 粉体	管厚 T	各部寸法			管心長 ℓ	質量 (kg)
			R	L ₁	L ₂		
300	99,370	12.5	230	85	280	364	65.4
350	121,390	13.0	280	95	295	389	79.7
400	151,750	14.0	335	105	320	423	101
450	176,240	14.5	405	120	335	453	120
500	317,040	15	485	170	615	783	224
600	396,500	16	580	190	625	812	288
700	592,400	17	680	215	750	962	428
800	760,300	18	775	235	820	1051	548
900	1,014,130	19	870	255	975	1226	720
1000	1,234,730	20	965	275	1040	1310	882

※受注生産品となります。

NS形 11¹/₄° 曲管

呼び径300~450

呼び径500~1000

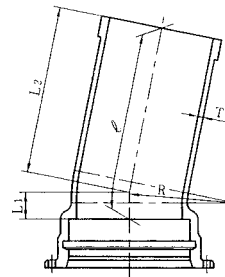
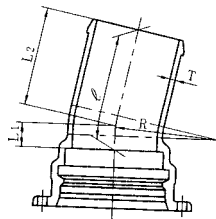

単位：mm

呼び径 D	価格 粉体	管厚 T	各部寸法			管心長 ℓ	質量 (kg)
			R	L ₁	L ₂		
300	94,850	12.5	230	60	260	320	61.5
350	114,780	13.0	280	65	270	335	74.0
400	142,470	14.0	335	70	290	360	93.0
450	162,320	14.5	405	80	295	375	108
500	318,220	15	485	170	615	785	225
600	395,320	16	580	190	620	810	287
700	591,220	17	680	215	745	960	427
800	761,480	18	775	235	820	1055	549
900	1,014,130	19	870	255	970	1224	720
1000	1,234,730	20	965	275	1035	1309	882

※異形管価格には受口分の付属品、接合部品価格を含みます。

※受注生産品となります。

NS形 5 5/8°曲管



呼び径300~450

呼び径500~1000

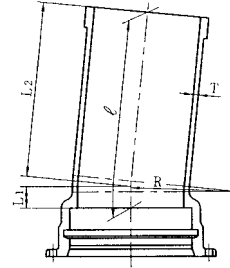
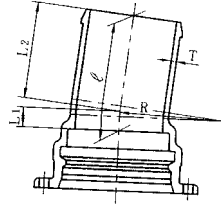

単位：mm

呼び径 D	価格 粉体	管厚 T	各部寸法			管心長 ℓ	質量 (kg)
			R	L ₁	L ₂		
300	92,410	12.5	230	50	245	295	59.4
350	111,070	13.0	280	50	255	305	70.8
400	137,250	14.0	335	55	270	325	88.5
450	155,360	14.5	405	60	275	335	102
500	318,220	15	485	170	615	785	225
600	395,320	16	580	190	620	810	287
700	591,220	17	680	215	745	960	427
800	761,480	18	775	235	820	1055	549
900	1,014,130	19	870	255	970	1225	720
1000	1,234,730	20	965	275	1035	1310	882

※受注生産品となります。

NS形両受曲管

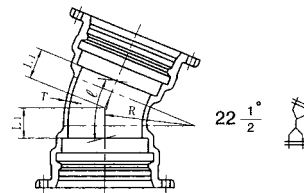
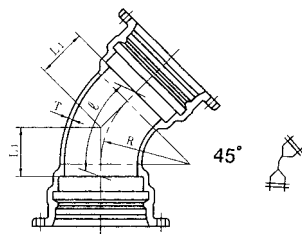

単位：mm

呼び径 D	価格 (45°) 粉体	価格 (22 1/2°) 粉体	管厚 T	45°				22 1/2°			
				各部寸法		管心長 ℓ	質量 (kg)	各部寸法		管心長 ℓ	質量 (kg)
				R	L ₁			R	L ₁		
300	154,470	145,880	12.5	230	130	250	88.8	230	85	169	81.7
350	188,560	175,130	13.0	280	155	298	108	280	95	189	96.9
400	233,740	213,170	14.0	335	175	336	136	335	105	208	119
450	271,310	242,270	14.5	405	205	393	163	405	120	238	139

※異形管価格には受口分の付属品、接合部品価格を含みます。

※受注生産品となります。

NS形 フランジ付きT字管 (空気弁用・消火栓用・人孔用)

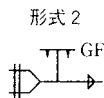

呼び径300~450

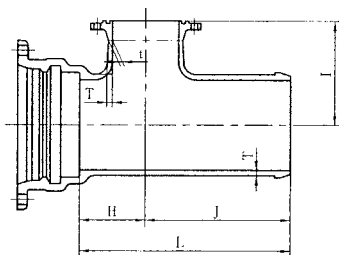

呼び径500~1000

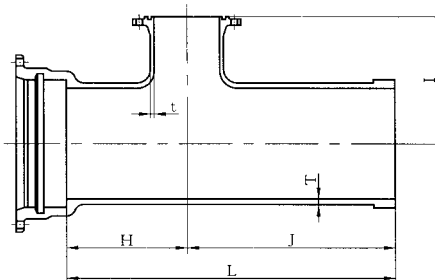

単位：mm

呼び径		価格	管厚		各部寸法				質量(kg)			
D	d	粉体	T	t	H	I	J	L	形式2			
									7.5K	10K	16K	20K
300	75	124,190	12.5	10.0	105	300	300	405	75.3	73.8	74.5	74.8
	100	128,770	12.5	10.0	115	300	315	430	78.8	77.0	78.3	78.6
350	75	146,260	13.0	10.0	105	325	305	410	88.3	86.8	87.5	87.8
	100	151,480	13.0	10.0	115	325	320	435	92.3	90.5	91.7	92.1
400	75	177,130	14.0	10.0	105	350	320	425	108	106	107	107
	100	183,630	14.0	10.0	115	350	335	450	113	111	112	112
450	75	197,500	14.5	10.0	105	375	320	425	122	121	122	122
	100	205,280	14.5	10.0	115	375	335	450	128	126	127	127
500	75	357,320	15	10	230	360	560	790	231	229	230	230
	100	360,020	15	10	230	400	560	790	233	231	232	232
600	75	441,860	16	11	240	410	570	810	293	291	292	292
	100	444,560	16	11	240	450	570	810	295	293	294	294
700	75	611,660	17	12	260	480	580	840	400	399	400	400
	100	613,060	17	12	260	480	580	840	401	400	401	401
800	75	754,960	18	13	270	520	590	860	490	489	489	490
	100	756,360	18	13	270	520	590	860	491	489	491	491
900	600	1,209,460	18	16	690	670	1030	1720	838	838	874	885
	100	955,970	19	14	300	590	620	920	608	606	607	608
1000	600	1,350,320	19	16	600	690	940	1540	903	903	939	950
	150	1,145,470	20	15	320	640	640	960	732	731	733	734
	600	1,650,210	20	16	680	770	990	1670	1110	1110	1150	1160

備考 1. dの呼び径75及び100は、空気弁用及び消火栓用の管とする。
 2. dの呼び径600を空気弁用及び消火栓用に使用する場合は、人孔ふたを用いる。

※異形管価格には受口分の付属品、接合部品価格を含みます。
 ※受注生産品となります。
 ※上記価格はフランジが形式2(GF形)・7.5Kの場合の価格です。

NS形 短管1号

呼び径300~450

呼び径500~1000

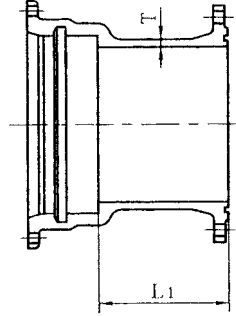
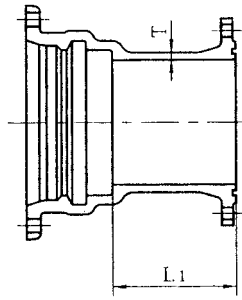

単位：mm

呼び径 D	価格 粉体	管厚 T	有効長 L ₁	質量 (kg)			
				形式2			
				7.5K	10K	16K	20K
300	96,670	12.5	135	59.1	56.3	64.6	68.0
350	116,000	13.0	135	71.0	65.6	78.3	82.2
400	138,590	14.0	140	85.6	83.2	99.8	107
450	158,040	14.5	140	100	96.9	119	128
500	232,480	15.0	170	147	143	171	180
600	296,700	16.0	250	198	199	234	246
700	417,380	17.0	250	274	277	323	367
800	520,680	18.0	250	339	340	405	486
900	647,240	19.0	250	411	406	482	582
1000	764,140	20.0	250	483	482	589	—

※受注生産品となります。

※上記価格はフランジが形式2(GF形)・7.5Kの場合の価格です。

NS形 短管2号

呼び径300~450

呼び径500~1000

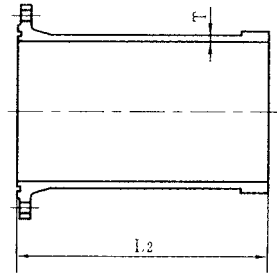
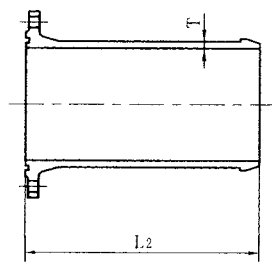

単位：mm

呼び径 D	価格 粉体	管厚 T	有効長 L ₂	質量 (kg)			
				形式2			
				7.5K	10K	16K	20K
300	62,250	12.5	410	49.7	46.9	55.2	58.6
350	109,740	13.0	435	64.3	58.9	71.6	75.5
400	99,470	14.0	465	81.7	79.3	95.9	103
450	158,040	14.5	470	98.7	95.1	118	126
500	199,820	15.0	750	164	160	188	197
600	296,700	16.0	750	207	207	243	254
700	315,860	17.0	750	262	264	310	355
800	386,960	18.0	750	322	324	388	469
900	501,890	19.0	800	409	404	479	579
1000	588,160	20.0	800	476	475	582	—

※異形管価格には受口分の付属品、接合部品価格を含みます。

※受注生産品となります。

※上記価格はフランジが形式2(GF形)・7.5Kの場合の価格です。

NS形継ぎ輪

呼び径300～450

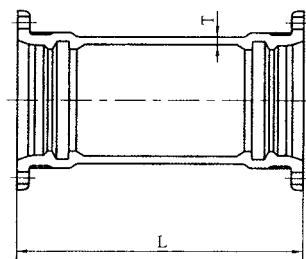

呼び径500～1000

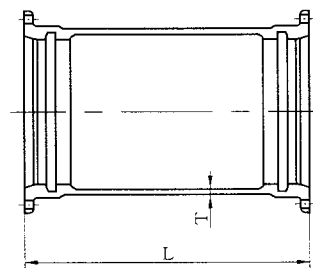

単位：mm

呼び径	価格	管厚	寸法	質量 (kg)
D	粉体	T	L	
300	166,500	14	620	103
350	194,760	14	620	118
400	231,580	15	620	140
450	260,840	16	620	161
500	355,600	17	650	212
600	421,300	18	650	261
700	629,020	19	800	385
800	790,180	21	800	477
900	973,140	22	800	568
1000	1,136,040	23	800	662

※異形管価格にはNS押輪、NS・SIIバックアップリング、SUS304T頭、B・N、NSロックリング、心出しゴム輪を含みます。(受口数量分)
 ※受注生産品となります。

NS形排水T字管

呼び径300～450

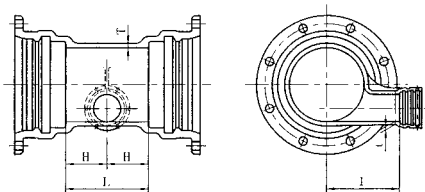

呼び径500～1000

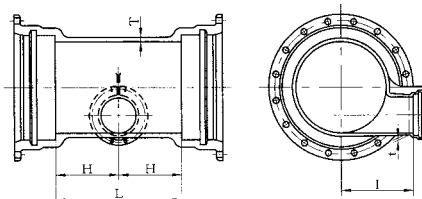

単位：mm

呼び径		価格	管厚		各部寸法			質量 (kg)
D	d	粉体	T	t	H	I	L	
300	100	188,890	12.5	10	140	270	280	106
350	150	237,880	13.0	11	175	300	350	136
400	150	231,580	14.0	11	175	325	350	160
450	200	328,840	14.5	12	200	360	400	193
500	200	500,560	15.0	13	280	350	560	298
600	200	599,440	16.0	13	290	400	580	368
700	300	913,230	17.0	15	350	450	700	550
800	300	1,117,930	18.0	15	360	500	720	667
900	300	1,370,710	19.0	15	370	550	740	798
1000	400	1,712,910	20.0	16	440	600	880	1010

※異形管価格には受口分の付属品、接合部品価格を含みます。
 ※受注生産品となります。

NS形仕切弁副管A1号



呼び径400・450

呼び径500~1000

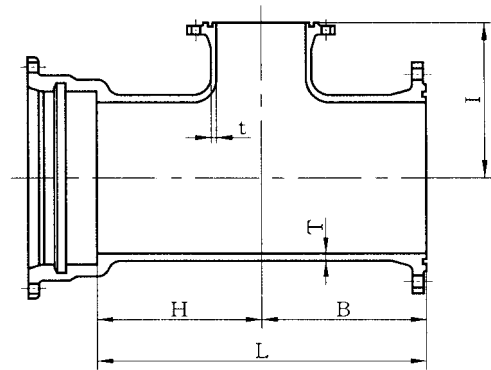
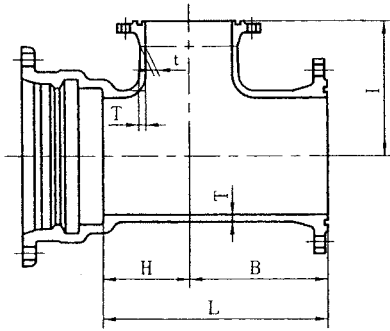

単位：mm

呼び径		価格 粉体	管厚		各部寸法				質量(kg)			
D	d		T	t	B	H	I	L	形式2			
									7.5K	10K	16K	20K
400	100	192,190	14.0	10	155	115	350	270	110	106	124	131
450	100	220,590	14.5	10	160	115	375	275	129	123	147	156
500	100	353,220	15.0	10	250	250	360	500	210	204	234	243
600	100	445,580	16.0	11	280	280	440	560	274	272	309	321
700	150	629,760	17.0	12	310	310	490	620	385	387	435	481
800	150	794,360	18.0	13	330	330	550	660	485	485	552	634
900	200	1,030,570	19.0	14	370	370	610	740	617	611	690	791
1000	200	1,249,210	20.0	15	400	400	670	800	750	747	857	—

※受注生産品となります。

※上記価格はフランジが形式2(GF形)・7.5Kの場合の価格です。

NS形仕切弁副管A2号



呼び径400・450

呼び径500~1000

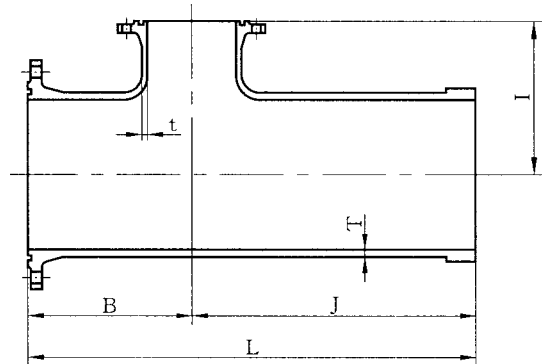
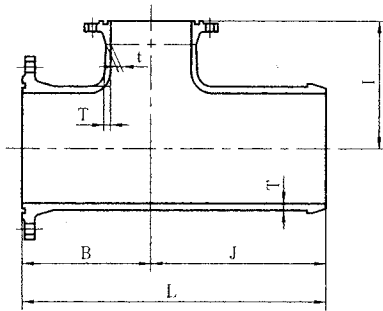

単位：mm

呼び径		価格 粉体	管厚		各部寸法				質量(kg)			
D	d		T	t	B	I	J	L	形式2			
									7.5K	10K	16K	20K
400	100	134,380	14.0	10	155	350	335	490	92.8	88.6	106	114
450	100	157,900	14.5	10	160	375	335	495	110	105	129	137
500	100	259,100	15.0	10	250	360	560	810	180	175	204	213
600	100	346,140	16.0	11	280	440	600	880	243	241	278	290
700	150	454,080	17.0	12	310	490	620	930	321	322	371	416
800	150	566,160	18.0	13	330	550	630	960	402	403	469	551
900	200	744,220	19.0	14	370	610	670	1040	516	510	589	690
1000	200	908,460	20.0	15	400	670	700	1100	628	626	736	—

※異形管価格には受口分の付属品、接合部品価格を含みます。

※受注生産品となります。

※上記価格はフランジが形式2(GF形)・7.5Kの場合の価格です。

NS形 帽

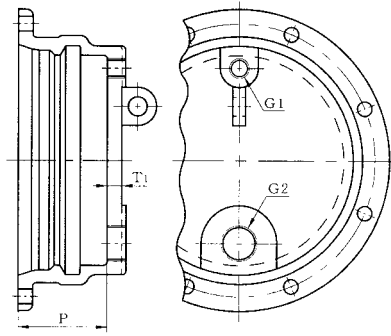

単位：mm

呼び径 D	価格 粉体	各部寸法		質量 (kg)
		T ₁	P	
300	106,180	23.0	141	48.9
350	126,050	24.0	141	59.6
400	151,280	25.0	143	74.1
450	172,090	26.0	143	87.7

備考1. この帽の最大使用静水圧は、0.75MPaとする。

2. Gの記号は、JIS B 0202の管用平行ねじを示す。なお、帽には、シールリングをセットした空気抜き用ボルト及び水抜き用ボルトを取り付ける。

※異形管価格には受口分の付属品、接合部品価格を含みます。

※受注生産品となります。

空気抜き用ボルト及び水抜き用ボルト
(SUS304)

シールリング
(SBR IA-70)

単位：mm

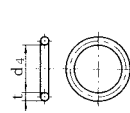
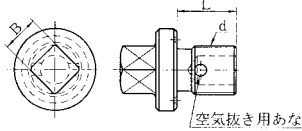

空気抜き用ボルト及び水抜き用ボルト			シールリング	
ねじの呼び	各部寸法		各部寸法	
d	B	L	t	d ₄
G 1	22	27	5.0	35
G 2	25	30	5.7	60

NS形 栓

呼び径500

呼び径600~1000

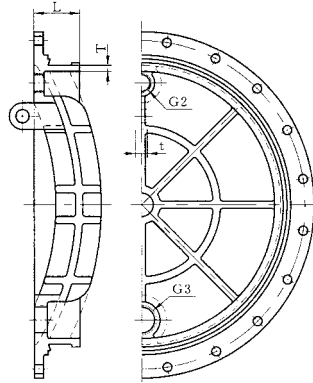
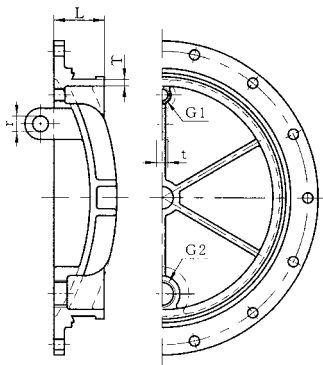

単位：mm

呼び径 D	価格 粉体	管厚 T	寸法		質量 (kg)
			L		
500	131,700	15	118		88.5
600	207,000	16	119		130
700	281,100	17	137		187
800	399,400	18	143		278
900	528,770	19	144		369
1000	667,090	20	147		473

備考1. この栓の最大使用静水圧は、0.75MPaとする。

2. Gの記号は、JIS B 0202の管用平行ねじを示す。なお、栓には、シールリングをセットした空気抜き用ボルト及び水抜き用ボルトを取り付ける。

空気抜き用ボルト及び水抜き用ボルト
(SUS304)

シールリング
(SBR)

単位：mm

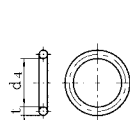
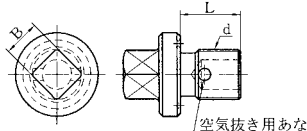

空気抜き用ボルト及び水抜き用ボルト			シールリング	
ねじの呼び	各部寸法		各部寸法	
d	B	L	t	d ₄
G 1	22	27	5.0	35
G 2	25	30	5.7	60
G 3	29	40	5.7	90

※異形管価格には付属品(ゴム輪、B・N) 価格を含みません。

※受注生産品となります。

NS形ダクティル鑄鉄管用接合部品

NS形押輪

呼び径300~450異形管用

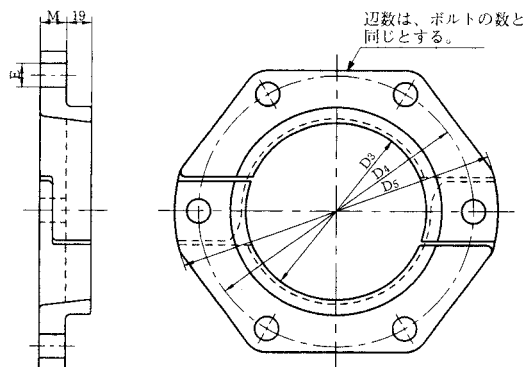

呼び径500~1000直管用及び異形管用

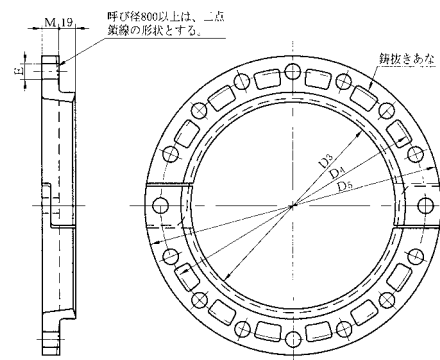

単位：mm

呼び径	押輪 本体価格	各部寸法					ボルト の数	質量 (kg) (1セット)
		D ₃	D ₄	D ₅	E	M		
300	7,850	326.8	431	477	23	20	8	12.9
350	9,560	378.0	482	528	23	21	10	15.7
400	11,500	429.6	536	582	23	22	12	18.9
450	13,080	480.8	587	633	23	23	12	21.5
500	20,800	532.0	654	700	23	24	14	21.2
600	22,350	634.8	758	804	23	25	14	26.2
700	29,190	738.0	876	930	27	26	16	35.3
800	42,380	841.0	985	1039	27	28	20	42.3
900	44,650	944.0	1098	1164	33	29	20	53.4
1000	57,720	1047.0	1207	1273	33	30	20	62.6

※受注生産品となります。

NS形ゴム輪

呼び径300~450直管用

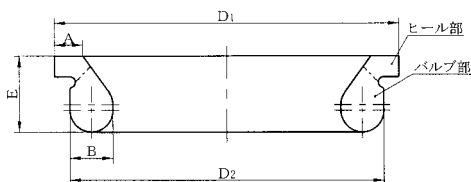

単位：mm

呼び径	価格	各部寸法				
		D ₁	D ₂	A	B	E
300	6,250	386.5	366.5	21.3	27.9	45.3
350	7,720	443.1	421.1	23.8	30.9	50.0
400	10,230	500.8	478.8	25.8	34.9	52.0
450	12,430	553.4	531.4	25.8	34.9	52.0

呼び径300~450異形管用

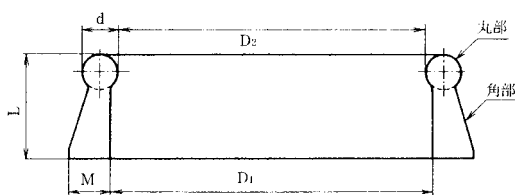

単位：mm

呼び径	価格	各部寸法				
		D ₁	D ₂	d	L	M
300	4,570	316	310.0	18.0	47	21
350	5,580	366	360.0	18.0	47	21
400	6,270	416	410.0	18.0	47	21
450	6,720	468	462.0	18.0	47	21

※受注生産品となります。

NS形ゴム輪

呼び径500~1000直管用及び異形管用

単位：mm

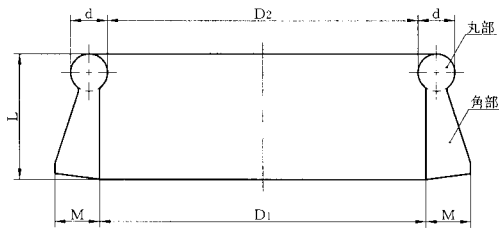

呼び径	価格	各部寸法				
		D ₁	D ₂	d	L	M
500	4,470	518	512	16	51	17
600	4,870	620	614	16	51	17
700	7,480	718	710	21	61	21
800	10,470	818	809	23	67	23
900	11,500	918	909	23	67	23
1000	15,730	1018	1008	24	69	24

※受注生産品となります。

NS形バックアップリング

呼び径300~450異形管用

単位：mm

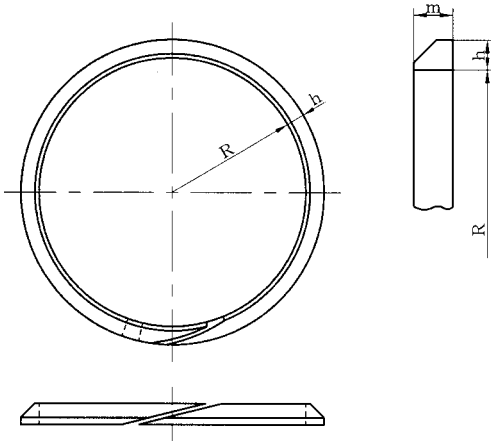

呼び径	価格	各部寸法		
		R	h	m
300	850	161.5	11	13
350	1,000	187.0	11	13
400	1,100	213.0	11	13
450	1,520	238.5	11	13

※受注生産品となります。

呼び径500~1000直管用及び異形管用

単位：mm

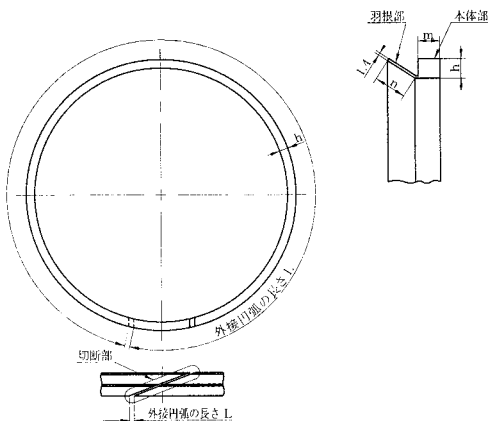

呼び径	価格	各部寸法			
		L	h	m	n
500	7,030	1696	6	9	11.0
600	7,290	2019	6	9	11.0
700	7,400	2353	8	9	13.5
800	7,850	2677	8	9	13.5
900	8,090	3000	8	9	13.5
1000	8,700	3321	8	9	13.5

備考1.羽根部には、円周方向の波打ちがあってもよい。
2.切断部には、凹凸があってもよい。

※受注生産品となります。

NS形軽量T頭ボルト・ナット

単位：mm

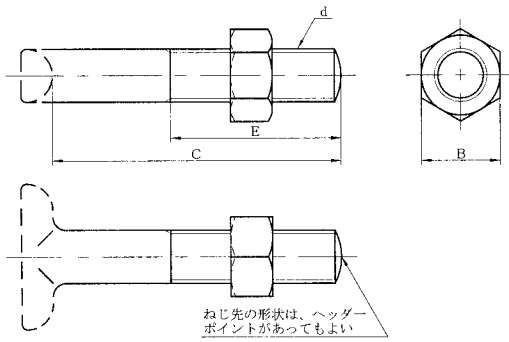

呼び径	価格	ボルトの呼び	各部寸法			1セットの数
		d	B	C	E	
300	@ 1,600×8=12,800	M20	30	100	65	8
350	@ 1,600×10=16,000	M20	30	100	65	10
400	@ 1,650×12=19,800	M20	30	110	65	12
450	@ 1,650×12=19,800	M20	30	110	65	12
500	@ 1,800×14=25,200	M20	30	125	80	14
600	@ 1,800×14=25,200	M20	30	125	80	14
700	@ 2,950×16=47,200	M24	36	145	100	16
800	@ 2,950×20=59,000	M24	36	145	100	20
900	@ 4,650×20=93,000	M30	46	155	110	20
1000	@ 4,650×20=93,000	M30	46	155	110	20

備考 T頭部の形状は、規定しない。
※受注生産品となります。

NS形ロックリング

単位：mm

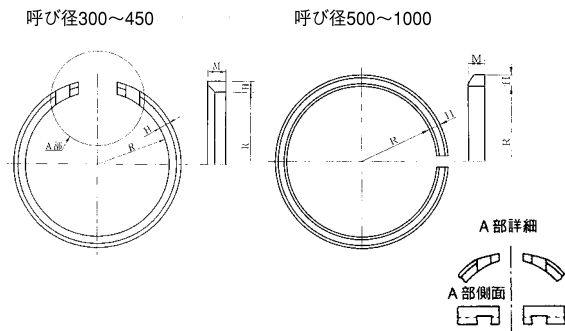

呼び径	価格	各部寸法			質量 (kg)
		H	M	R	
300	8,310	11	20	160.4	1.34
350	9,340	11	20	186.0	1.55
400	10,520	11	20	211.8	1.77
450	12,170	11	20	237.4	1.98
500	10,570	17.5	25.0	262	4.51
600	12,720	17.5	25.0	310	5.39
700	17,710	19.5	30.5	360	8.87
800	21,420	20.5	30.5	411	10.5
900	23,240	21.5	30.5	461	12.2
1000	32,400	23.5	35.5	511	17.2

※受注生産品となります。

NS形ライナ

単位：mm

呼び径300~450

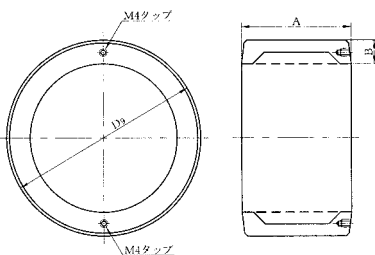

呼び径	価格	各部寸法			質量 (kg)
		D ₀	A	B	
300	25,330	323.8	122	20	9.64
350	27,960	375.0	124	21	12.2
400	37,120	426.6	124	22	15.0
450	41,050	477.8	127	24	18.8

備考1. 呼び径300~450の形状は、破線の形状でもよい。
2. ライナ端面には、タップあなを設けてもよい。この場合、タップあなは、2か所以内とし、エポキシ樹脂で充てんする。なお、図は、タップあなを2か所に設ける場合の一例を示す。
※受注生産品となります。

NS形 ライナ

呼び径500~1000

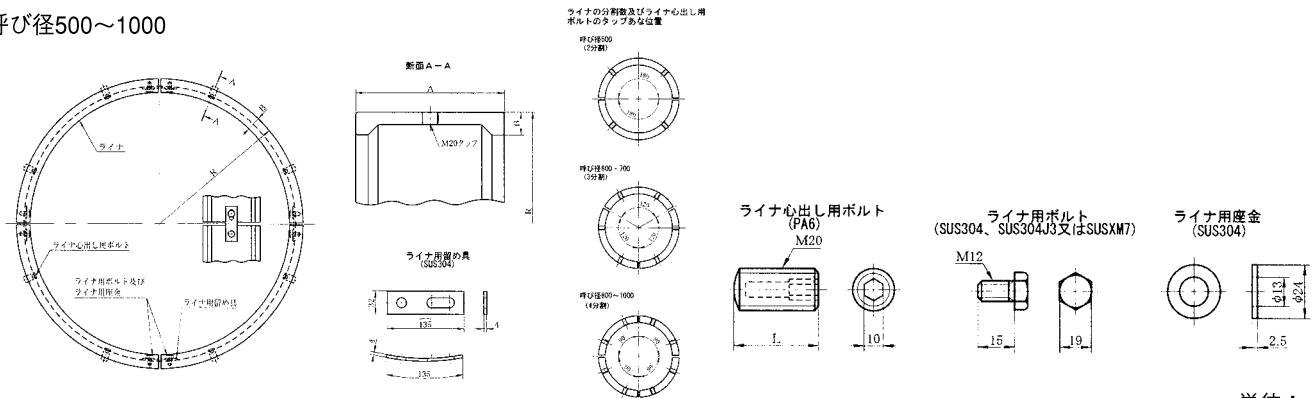

呼び径	価格	各部寸法			質量 (kg) (1セット)	ライナ用留め具	ライナ用ボルト	ライナ心出し用ボルト	
		A	B	R		数	数	寸法 L	数
500	44,130	143	27	273.0	31.3	2	4	32	4
600	57,570	143	27	323.5	38.5	3	6	32	6
700	71,140	145	29	374.0	48.4	3	6	41	6
800	84,430	145	31	426.5	59.0	4	8	41	8
900	91,030	145	31	477.0	68.0	4	8	44	8
1000	97,780	146	31	528.0	78.1	4	8	44	8

※受注生産品となります。

NS形ライナ心出し用ゴム

単位：mm

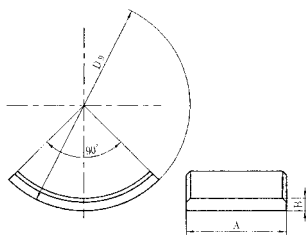

呼び径	各部寸法		
	Ds	A	B
300	349	100	13.5
350	400	100	13.5
400	452	105	13.5
450	503	105	13.5

※受注生産品となります。

NS形ロックリング心出し用ゴム

直管用

異形管用

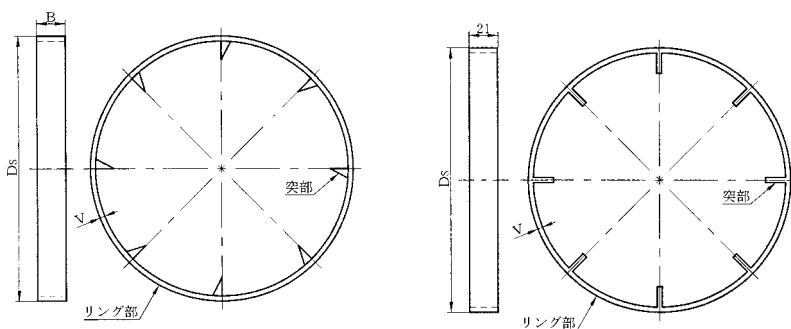

単位：mm

呼び径	直管用				異形管用			
	Ds	B	V	突部の数	Ds	B	V	突部の数
300	362.4	21	3	14	366.4	21	2	8
350	414.3	21	3	16	418.4	21	2	10
400	466.0	21	3	18	469.1	21	2	10
450	517.4	21	3	20	520.5	21	2	12

※受注生産品となります。

NS形切管用挿口リング〔タッピンねじタイプ〕

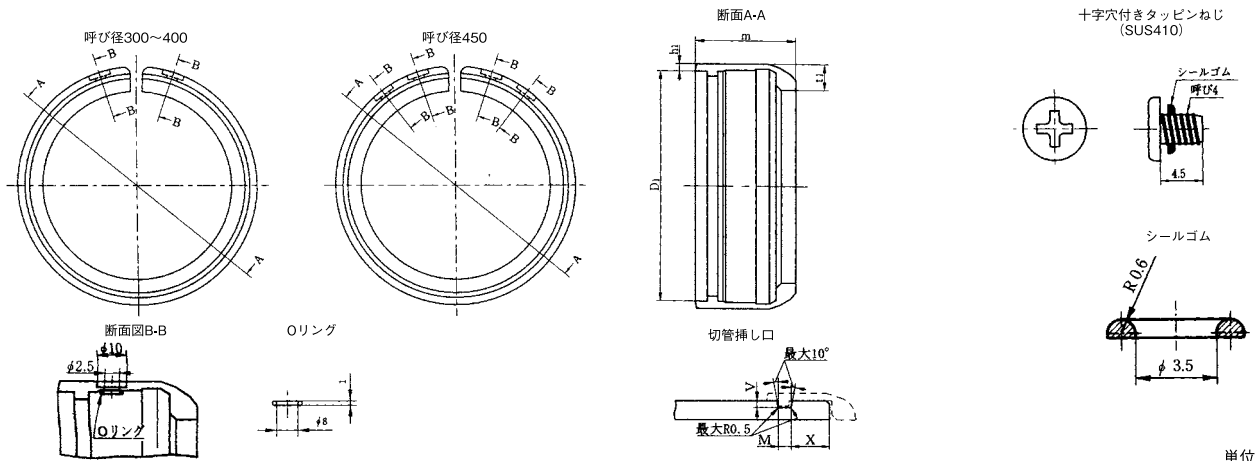

単位：mm

呼び径	価格	切管用挿口リング					切管挿し口			呼び径
		各部寸法				質量(kg) (1セット)	各部寸法			
		D ₁	h ₁	m	t ₁		M	V	X	
300	16,170	322.8	3	38	11.5	1.01	4.5	2.5	20	300
350	17,610	374.0	3	38	11.5	1.17	4.5	2.5	20	350
400	18,890	425.6	3	38	12.5	1.41	4.5	2.5	20	400
450	21,620	476.8	3	38	13.0	1.62	4.5	2.5	20	450

備考 シールゴム及びOリングの材質は、SBRとし、デュロメータ硬さはHA50程度とする。
※受注生産品となります。

NS形 切管用挿し口リング〔タッピンねじタイプ(継ぎ輪接合用)〕

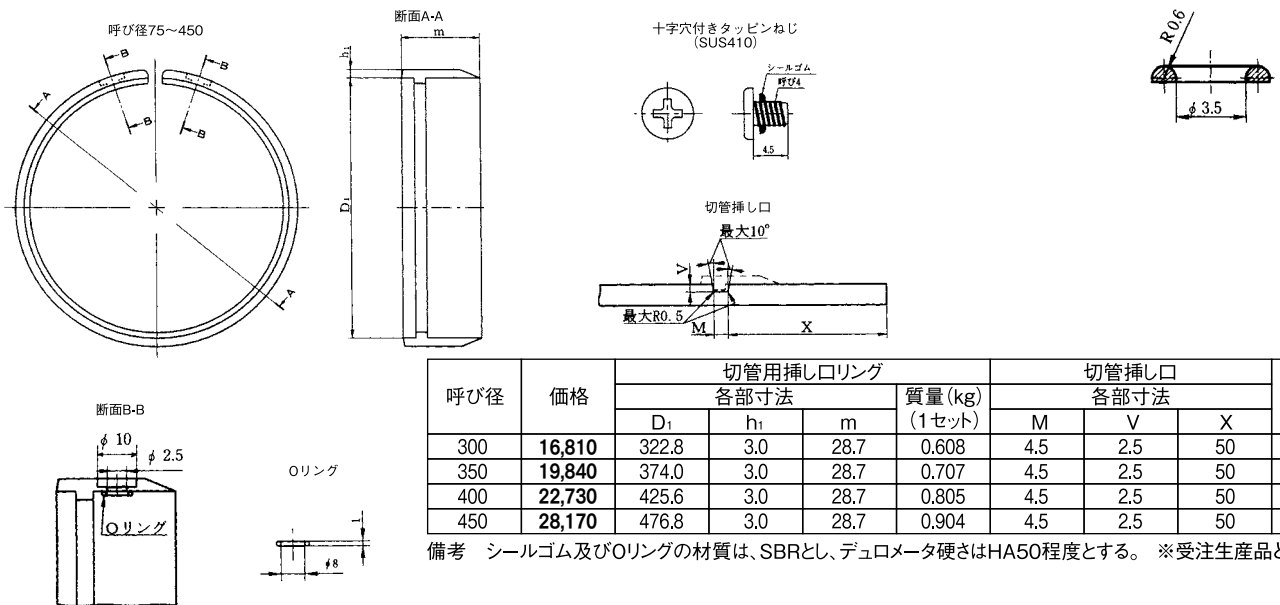

単位：mm

呼び径	価格	切管用挿し口リング				質量(kg) (1セット)	切管挿し口			呼び径
		各部寸法			M		V	X		
		D ₁	h ₁	m						
300	16,810	322.8	3.0	28.7	0.608	4.5	2.5	50	300	
350	19,840	374.0	3.0	28.7	0.707	4.5	2.5	50	350	
400	22,730	425.6	3.0	28.7	0.805	4.5	2.5	50	400	
450	28,170	476.8	3.0	28.7	0.904	4.5	2.5	50	450	

備考 シールゴム及びOリングの材質は、SBRとし、デュロメータ硬さはHA50程度とする。 ※受注生産品となります。

NS形 切管用挿ロリング (リベットタイプ)

呼び径300~450

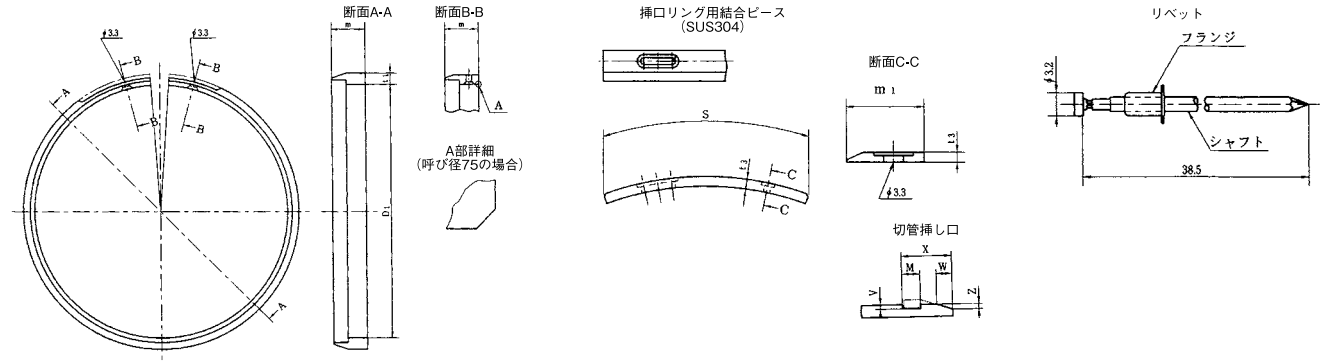

単位: mm

呼び径	価格	切管用挿ロリング						質量 (kg) (1セット)
		挿ロリング 各部寸法			挿ロリング用結合ベース 各部寸法			
		D ₁	m	t ₁	m ₁	S	t ₃	
300	9,410	308.5	19.4	5.0	15.4	92.0	2	0.457
350	10,540	358.0	19.4	5.0	15.4	98.0	2	0.529
400	11,650	408.0	19.4	5.0	15.4	101.0	2	0.600
450	12,770	458.0	19.4	5.0	15.4	104.0	2	0.672

備考 1.挿ロリング用結合ベースには、JIS G 5528又はJWWA G 112に準じてエポキシ樹脂粉体塗装を目標120g/m²以上の塗布量で塗装する。
2.リベットの材質は、SUS304、SUS305又はSUSXM7とする。
※受注生産品となります。

呼び径500~1000

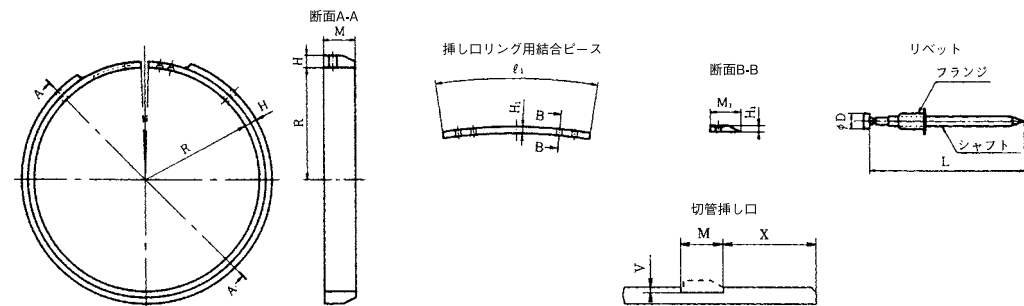

単位: mm

呼び径	価格	切管用挿ロリング						質量 (kg) (1セット)	リベット	
		挿ロリング 各部寸法			挿ロリング用結合ベース 各部寸法				各部寸法	
		H	M	R	H ₁	l ₁	M ₁		D	L
500	35,780	7	20	259	3	111	19	1.53	3.2	38.5
600	40,260	7	20	310	3	111	19	1.83	3.2	38.5
700	48,690	10	25	360	5	114	24	3.65	4.0	40.0
800	52,600	10	25	411	5	114	24	4.17	4.0	40.0
900	56,090	10	25	463	5	114	24	4.69	4.0	40.0
1000	64,370	11	30	513	5	114	29	6.79	4.0	40.0

備考 リベットの材質は、SUS304、SUS305又はSUSXM7とする。
※受注生産品となります。