

DV継手・VUDV継手

無印：日本工業規格 JIS K6789品
 ※印：塩化ビニル管・継手協会規格AS38品
 ●印：メーカー規格品

90° エルボ

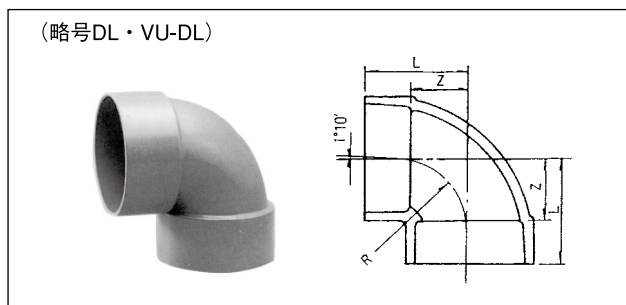

VP系(品番2151)=VP系ストッパー= 単位：mm

| 呼び径 | 価格 | Z | L | R(参考) |
|-----|-------|----|-----|-------|
| 30 | 120 | 22 | 40 | 23 |
| 40 | 152 | 27 | 49 | 27 |
| 50 | 256 | 33 | 58 | 34 |
| 65 | 436 | 42 | 77 | 43 |
| 75 | 620 | 48 | 88 | 49 |
| 100 | 1,230 | 62 | 112 | 65 |
| 125 | 2,630 | 75 | 140 | 79.5 |
| 150 | 4,510 | 88 | 168 | 89.5 |

VU系(品番2251)・メーカー規格品(品番2151)=VU系ストッパー= 単位：mm

| 呼び径 | 価格 | Z | L | R(参考) |
|------|---------|-----|-----|-------|
| ※ 50 | 256 | 33 | 58 | 31 |
| ※ 65 | 436 | 42 | 77 | 43 |
| ※ 75 | 620 | 48 | 88 | 54 |
| ※100 | 1,230 | 62 | 112 | 70 |
| ※125 | 2,630 | 75 | 140 | 84 |
| ※150 | 4,510 | 88 | 168 | 82 |
| ●200 | 6,140 | 110 | 216 | 114 |
| ●250 | 12,830 | 142 | 267 | 177 |
| ●300 | 24,230 | 168 | 308 | 181 |
| ●350 | 61,130 | 196 | 366 | 212 |
| ●400 | 104,470 | 222 | 422 | 252 |

45° エルボ

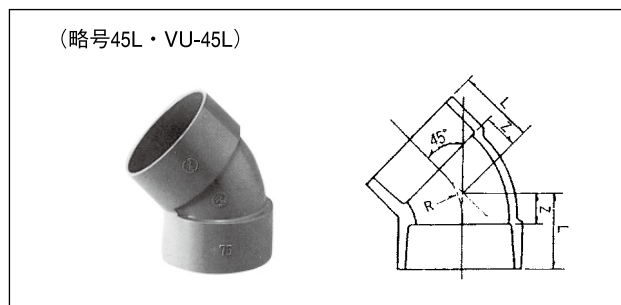

VP系(品番2153)=VP系ストッパー= 単位：mm

| 呼び径 | 価格 | Z | L | R(参考) |
|-----|-------|----|-----|-------|
| 30 | 120 | 12 | 30 | 29 |
| 40 | 152 | 14 | 36 | 30 |
| 50 | 242 | 18 | 43 | 42 |
| 65 | 395 | 22 | 57 | 52 |
| 75 | 540 | 25 | 65 | 58 |
| 100 | 1,060 | 30 | 80 | 69 |
| 125 | 2,260 | 38 | 103 | 90 |
| 150 | 3,660 | 44 | 124 | 109 |

VU系(品番2253)・メーカー規格品(品番2153)=VU系ストッパー= 単位：mm

| 呼び径 | 価格 | Z | L | R(参考) |
|------|---------|-----|-----|-------|
| ※ 50 | 242 | 18 | 43 | 45 |
| ※ 65 | 395 | 22 | 57 | 55 |
| ※ 75 | 540 | 25 | 65 | 60 |
| ※100 | 1,060 | 30 | 80 | 69 |
| ※125 | 2,260 | 38 | 103 | 92 |
| ※150 | 3,660 | 44 | 124 | 106 |
| ●200 | 5,230 | 48 | 153 | 114 |
| ●250 | 10,890 | 58 | 183 | 140 |
| ●300 | 23,860 | 70 | 210 | 167 |
| ●350 | 60,570 | 90 | 258 | 212 |
| ●400 | 101,260 | 110 | 310 | 243 |

90° 大曲がりエルボ

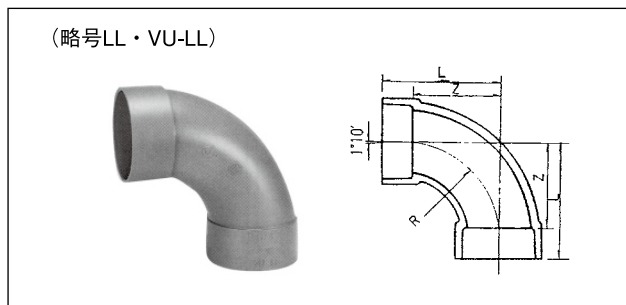

VP系(品番2152)=VP系ストッパー= 単位：mm

| 呼び径 | 価格 | Z | L | R(参考) |
|-----|-------|-----|-----|-------|
| 40 | 281 | 52 | 74 | 75 |
| 50 | 442 | 66 | 91 | 88 |
| 65 | 750 | 90 | 125 | 108 |
| 75 | 1,030 | 100 | 140 | 119 |
| 100 | 2,000 | 128 | 178 | 152 |
| 125 | 3,610 | 140 | 205 | 180 |
| 150 | 5,430 | 170 | 250 | 210 |

VU系(品番2252)・メーカー規格品(品番2152)=VU系ストッパー= 単位：mm

| 呼び径 | 価格 | Z | L | R(参考) |
|------|--------|-----|-----|-------|
| ※ 50 | 442 | 66 | 91 | 85 |
| ※ 75 | 1,030 | 100 | 140 | 120 |
| ※100 | 2,000 | 128 | 178 | 159 |
| ※125 | 3,610 | 140 | 205 | 180 |
| ※150 | 5,430 | 170 | 250 | 240 |
| ●200 | 11,460 | 196 | 301 | 270 |
| ●250 | 31,190 | 225 | 350 | 225 |
| ●300 | 49,900 | 250 | 390 | 250 |

90° Y

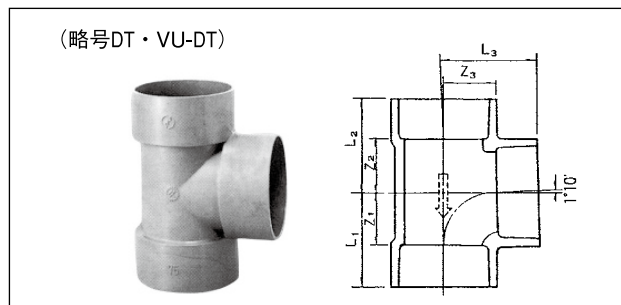

VP系(品番2154)=VP系ストッパー= 単位：mm

| 呼び径 | 価格 | Z ₁ | Z ₂ | Z ₃ | L ₁ | L ₂ | L ₃ |
|-----|-------|----------------|----------------|----------------|----------------|----------------|----------------|
| 30 | 169 | 22 | 22 | 22 | 40 | 40 | 40 |
| 40 | 250 | 27 | 27 | 27 | 49 | 49 | 49 |
| 50 | 402 | 34 | 34 | 34 | 59 | 59 | 59 |
| 65 | 650 | 42 | 43 | 42 | 77 | 78 | 77 |
| 75 | 890 | 48 | 49 | 48 | 88 | 89 | 88 |
| 100 | 1,860 | 62 | 63 | 62 | 112 | 113 | 112 |
| 125 | 3,450 | 75 | 76 | 75 | 140 | 141 | 140 |
| 150 | 6,200 | 89 | 90 | 89 | 169 | 170 | 169 |

VU系(品番2254)・メーカー規格品(品番2154)=VU系ストッパー= 単位：mm

| 呼び径 | 価格 | Z ₁ | Z ₂ | Z ₃ | L ₁ | L ₂ | L ₃ |
|------|--------|----------------|----------------|----------------|----------------|----------------|----------------|
| ※ 50 | 402 | 34 | 34 | 34 | 59 | 59 | 59 |
| ※ 65 | 650 | 42 | 43 | 42 | 77 | 78 | 77 |
| ※ 75 | 890 | 48 | 49 | 48 | 88 | 89 | 88 |
| ※100 | 1,860 | 62 | 63 | 62 | 112 | 113 | 112 |
| ※150 | 6,200 | 89 | 90 | 89 | 169 | 170 | 169 |
| ●200 | 12,380 | 113 | 113 | 113 | 218 | 218 | 218 |
| ●250 | 22,300 | 139 | 139 | 139 | 264 | 264 | 264 |
| ●300 | 49,900 | 165 | 165 | 165 | 305 | 305 | 305 |
| ●350 | 85,500 | 197 | 200 | 197 | 367 | 370 | 367 |

径違い90° Y

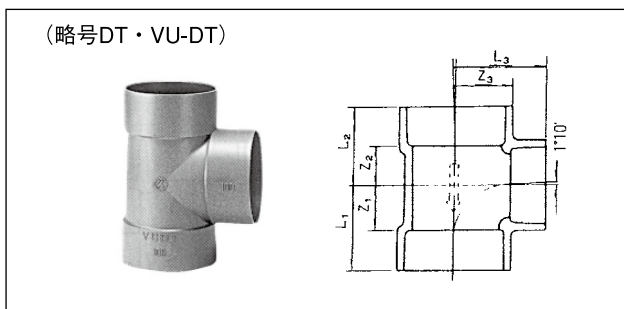

VP系(品番2154)=VP系ストッパー=

単位: mm

| 呼び径 | 価格 | Z ₁ | Z ₂ | Z ₃ | L ₁ | L ₂ | L ₃ |
|----------|-------|----------------|----------------|----------------|----------------|----------------|----------------|
| 40X 30 | 210 | 22 | 22 | 27 | 44 | 44 | 45 |
| 50X 30 | 289 | 22 | 22 | 33 | 47 | 47 | 51 |
| 50X 40 | 289 | 27 | 27 | 33 | 52 | 52 | 55 |
| 65X 40 | 520 | 27 | 28 | 42 | 62 | 63 | 64 |
| 65X 50 | 520 | 34 | 35 | 42 | 69 | 70 | 67 |
| 75X 40 | 740 | 27 | 28 | 48 | 67 | 68 | 70 |
| 75X 50 | 740 | 34 | 35 | 48 | 74 | 75 | 73 |
| 75X 65 | 740 | 42 | 43 | 48 | 82 | 83 | 83 |
| 100X 40 | 1,420 | 27 | 28 | 62 | 77 | 78 | 84 |
| 100X 50 | 1,420 | 34 | 35 | 62 | 84 | 85 | 87 |
| 100X 65 | 1,420 | 42 | 43 | 62 | 92 | 93 | 97 |
| 100X 75 | 1,420 | 48 | 49 | 62 | 98 | 99 | 102 |
| ●125X 75 | 3,410 | 49 | 51 | 75 | 114 | 116 | 115 |
| ●125X100 | 3,410 | 62 | 64 | 75 | 127 | 129 | 125 |
| ●150X 75 | 5,890 | 51 | 53 | 88 | 131 | 133 | 128 |
| ●150X100 | 5,890 | 62 | 65 | 88 | 142 | 145 | 138 |

VU系AS38規格品(品番2254)・メーカー規格品(品番2154)=VU系ストッパー=

単位: mm

| 呼び径 | 価格 | Z ₁ | Z ₂ | Z ₃ | L ₁ | L ₂ | L ₃ |
|----------|--------|----------------|----------------|----------------|----------------|----------------|----------------|
| ※ 75X 50 | 740 | 34 | 35 | 48 | 74 | 75 | 73 |
| ※100X 50 | 1,420 | 34 | 35 | 62 | 84 | 85 | 87 |
| ※100X 75 | 1,420 | 48 | 49 | 62 | 98 | 99 | 102 |
| ●200X100 | 9,410 | 62 | 63 | 116 | 167 | 168 | 166 |
| ●200X125 | 10,910 | 76 | 73 | 115 | 186 | 183 | 180 |
| ●200X150 | 11,810 | 88 | 88 | 113 | 198 | 198 | 193 |
| ●250X200 | 21,300 | 116 | 118 | 141 | 246 | 248 | 251 |

備考 呼び径200X100、200X125、200X150は大口径側ストッパー高さVU、小口径側ストッパー高さVPに合わせてあります。

90° 大曲がり Y

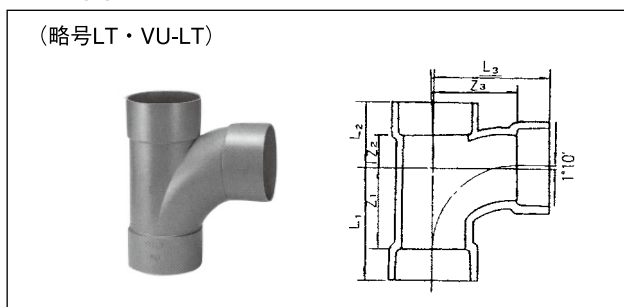

VP系(品番2155)=VP系ストッパー=

単位: mm

| 呼び径 | 価格 | Z ₁ | Z ₂ | Z ₃ | L ₁ | L ₂ | L ₃ |
|-----|-------|----------------|----------------|----------------|----------------|----------------|----------------|
| 40 | 418 | 52 | 23 | 52 | 74 | 45 | 74 |
| 50 | 550 | 66 | 26 | 66 | 91 | 51 | 91 |
| 65 | 960 | 90 | 33 | 90 | 125 | 68 | 125 |
| 75 | 1,410 | 100 | 30 | 100 | 140 | 70 | 140 |
| 100 | 2,700 | 128 | 45 | 128 | 178 | 95 | 178 |
| 125 | 4,520 | 140 | 50 | 140 | 205 | 115 | 205 |
| 150 | 9,450 | 170 | 65 | 170 | 250 | 145 | 250 |

VU系AS38規格品(品番2255)・メーカー規格品(品番2155)=VU系ストッパー=

単位: mm

| 呼び径 | 価格 | Z ₁ | Z ₂ | Z ₃ | L ₁ | L ₂ | L ₃ |
|------|-------|----------------|----------------|----------------|----------------|----------------|----------------|
| ※ 50 | 550 | 66 | 26 | 66 | 91 | 51 | 91 |
| ※ 75 | 1,410 | 100 | 30 | 100 | 140 | 70 | 140 |
| ※100 | 2,700 | 128 | 45 | 128 | 178 | 95 | 178 |
| ※125 | 4,520 | 140 | 50 | 140 | 205 | 115 | 205 |
| ※150 | 9,450 | 170 | 65 | 170 | 250 | 145 | 250 |

径違い90° 大曲がり Y

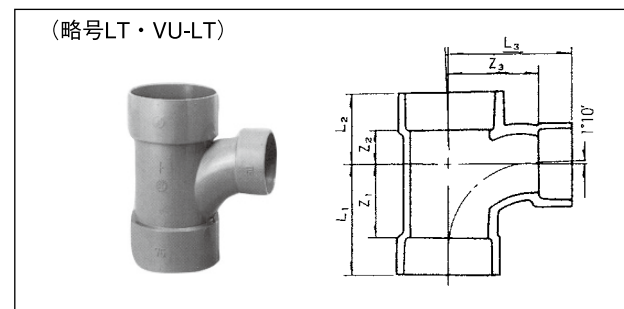

VP系(品番2155)=VP系ストッパー=

単位: mm

| 呼び径 | 価格 | Z ₁ | Z ₂ | Z ₃ | L ₁ | L ₂ | L ₃ |
|----------|-------|----------------|----------------|----------------|----------------|----------------|----------------|
| 50X 40 | 499 | 52 | 23 | 57 | 77 | 48 | 79 |
| 65X 40 | 740 | 52 | 24 | 66 | 87 | 59 | 88 |
| 65X 50 | 740 | 66 | 27 | 74 | 101 | 62 | 99 |
| 75X 40 | 1,060 | 52 | 25 | 71 | 92 | 65 | 93 |
| 75X 50 | 1,060 | 66 | 29 | 79 | 106 | 69 | 104 |
| 75X 65 | 1,060 | 90 | 32 | 95 | 130 | 72 | 130 |
| 100X 40 | 2,000 | 52 | 28 | 82 | 102 | 78 | 104 |
| 100X 50 | 2,000 | 66 | 32 | 90 | 116 | 82 | 115 |
| 100X 65 | 2,000 | 90 | 36 | 107 | 140 | 86 | 142 |
| 100X 75 | 2,000 | 100 | 33 | 110 | 150 | 83 | 150 |
| 125X 65 | 4,200 | 90 | 38 | 120 | 155 | 103 | 155 |
| 125X 75 | 4,200 | 100 | 42 | 124 | 165 | 107 | 164 |
| 125X100 | 4,200 | 128 | 52 | 140 | 193 | 117 | 190 |
| 150X 65 | 6,820 | 90 | 42 | 130 | 170 | 122 | 165 |
| 150X 75 | 6,820 | 100 | 45 | 135 | 180 | 125 | 175 |
| 150X100 | 6,820 | 128 | 53 | 152 | 208 | 133 | 202 |
| ●150X125 | 6,820 | 140 | 60 | 152 | 220 | 140 | 217 |

VU系(品番2255)=VU系ストッパー=

単位: mm

| 呼び径 | 価格 | Z ₁ | Z ₂ | Z ₃ | L ₁ | L ₂ | L ₃ |
|----------|-------|----------------|----------------|----------------|----------------|----------------|----------------|
| ※ 75X 50 | 1,060 | 66 | 29 | 79 | 106 | 69 | 104 |
| ※100X 50 | 2,000 | 66 | 32 | 90 | 116 | 82 | 115 |
| ※100X 75 | 2,000 | 100 | 33 | 110 | 150 | 83 | 150 |
| ※150X125 | 6,820 | 140 | 60 | 152 | 220 | 140 | 217 |

90° 大曲がり両 Y

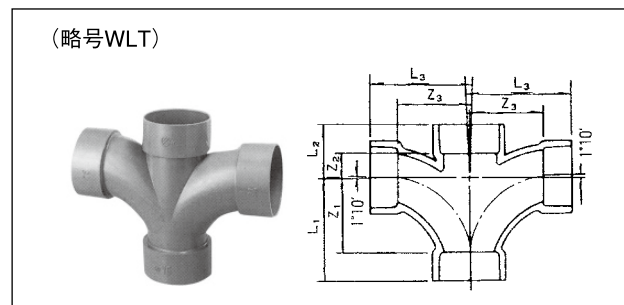

VP系(品番2156)=VP系ストッパー=

単位: mm

| 呼び径 | 価格 | Z ₁ | Z ₂ | Z ₃ | L ₁ | L ₂ | L ₃ |
|-----|-------|----------------|----------------|----------------|----------------|----------------|----------------|
| 65 | 1,620 | 90 | 33 | 90 | 125 | 68 | 125 |
| 75 | 2,570 | 100 | 38 | 100 | 140 | 78 | 140 |
| 100 | 4,960 | 128 | 45 | 128 | 178 | 95 | 178 |

径違い90° 大曲がり両 Y

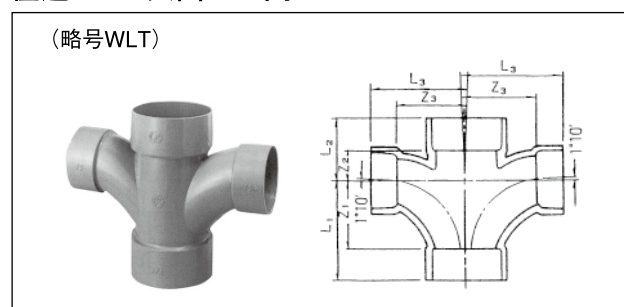

VP系(品番2156)=VP系ストッパー=

単位: mm

| 呼び径 | 価格 | Z ₁ | Z ₂ | Z ₃ | L ₁ | L ₂ | L ₃ |
|---------|-------|----------------|----------------|----------------|----------------|----------------|----------------|
| 100X 75 | 3,300 | 100 | 40 | 110 | 150 | 90 | 150 |
| 125X100 | 6,420 | 128 | 52 | 140 | 193 | 117 | 190 |

45° Y

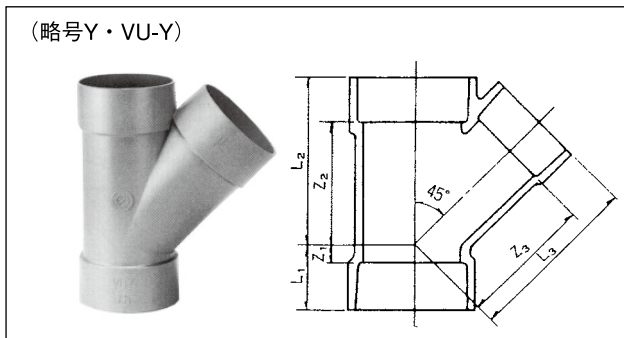

VP系(品番2157)=VP系ストッパー= 単位: mm

| 呼び径 | 価格 | Z ₁ | Z ₂ | Z ₃ | L ₁ | L ₂ | L ₃ |
|-----|--------|----------------|----------------|----------------|----------------|----------------|----------------|
| 40 | 354 | 12 | 58 | 62 | 34 | 80 | 84 |
| 50 | 510 | 20 | 72 | 78 | 45 | 97 | 103 |
| 65 | 840 | 20 | 92 | 98 | 55 | 127 | 133 |
| 75 | 1,210 | 26 | 106 | 115 | 66 | 146 | 155 |
| 100 | 2,530 | 32 | 134 | 144 | 82 | 184 | 194 |
| 125 | 4,550 | 38 | 172 | 175 | 103 | 237 | 240 |
| 150 | 10,740 | 44 | 204 | 210 | 124 | 284 | 290 |

VU系(品番2257)=VU系ストッパー= 単位: mm

| 呼び径 | 価格 | Z ₁ | Z ₂ | Z ₃ | L ₁ | L ₂ | L ₃ |
|------|--------|----------------|----------------|----------------|----------------|----------------|----------------|
| ※ 50 | 510 | 20 | 72 | 78 | 45 | 97 | 103 |
| ※ 75 | 1,210 | 26 | 106 | 115 | 66 | 146 | 155 |
| ※100 | 2,530 | 32 | 134 | 144 | 82 | 184 | 194 |
| ※150 | 10,740 | 44 | 204 | 210 | 124 | 284 | 290 |

径違い45° Y

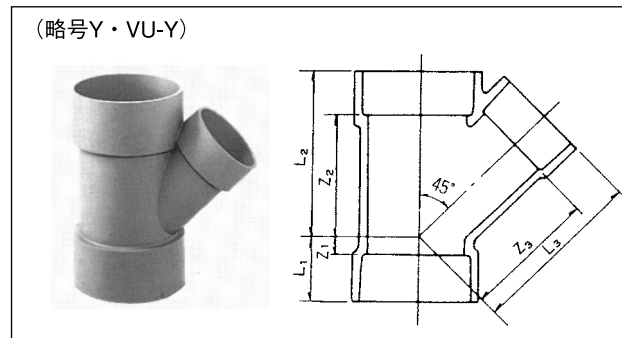

VP系(品番2157)=VP系ストッパー= 単位: mm

| 呼び径 | 価格 | Z ₁ | Z ₂ | Z ₃ | L ₁ | L ₂ | L ₃ |
|---------|-------|----------------|----------------|----------------|----------------|----------------|----------------|
| 40×30 | 244 | 6 | 50 | 58 | 28 | 72 | 76 |
| 50×40 | 371 | 8 | 62 | 70 | 33 | 87 | 92 |
| 65×40 | 670 | -1 | 72 | 82 | 34 | 107 | 104 |
| 65×50 | 670 | 8 | 80 | 88 | 43 | 115 | 113 |
| 75×40 | 880 | -6 | 78 | 92 | 34 | 118 | 114 |
| 75×50 | 880 | 3 | 86 | 98 | 43 | 126 | 123 |
| 75×65 | 880 | 14 | 98 | 106 | 54 | 138 | 141 |
| 100×40 | 1,840 | -14 | 96 | 112 | 36 | 146 | 134 |
| 100×50 | 1,840 | -8 | 98 | 118 | 42 | 148 | 143 |
| 100×65 | 1,840 | 3 | 110 | 125 | 53 | 160 | 160 |
| 100×75 | 1,840 | 19 | 118 | 132 | 69 | 168 | 172 |
| 125×100 | 4,510 | 19 | 150 | 171 | 84 | 215 | 221 |
| 150×100 | 6,460 | 6 | 165 | 185 | 86 | 245 | 235 |

VU系AS38規格品(品番2257)・メーカー規格品(品番2157)=VU系ストッパー= 単位: mm

| 呼び径 | 価格 | Z ₁ | Z ₂ | Z ₃ | L ₁ | L ₂ | L ₃ |
|---------|-------|----------------|----------------|----------------|----------------|----------------|----------------|
| ※ 75×50 | 880 | 3 | 86 | 98 | 43 | 126 | 123 |
| ※100×50 | 1,840 | -8 | 98 | 118 | 42 | 148 | 143 |
| ※100×75 | 1,840 | 19 | 118 | 132 | 69 | 168 | 172 |

インクリーザー

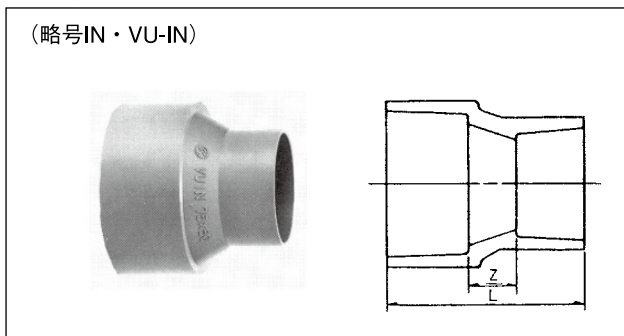

備考 呼び径200×125, 200×150は大口径側ストッパー高さVU、小口径側ストッパー高さVPに合わせてあります。

VP系(品番2159)=VP系ストッパー= 単位: mm

| 呼び径 | 価格 | Z | L |
|----------|-------|----|-----|
| 40×30 | 136 | 20 | 60 |
| 50×30 | 152 | 20 | 63 |
| 50×40 | 152 | 20 | 67 |
| 65×40 | 306 | 20 | 77 |
| 65×50 | 306 | 20 | 80 |
| 75×40 | 426 | 25 | 87 |
| 75×50 | 426 | 25 | 90 |
| 75×65 | 426 | 25 | 100 |
| 100×40 | 630 | 30 | 102 |
| 100×50 | 630 | 30 | 105 |
| 100×65 | 630 | 30 | 115 |
| 100×75 | 700 | 30 | 120 |
| ●125×65 | 980 | 35 | 135 |
| ●125×75 | 1,030 | 35 | 140 |
| ●125×100 | 1,030 | 35 | 150 |
| ●150×75 | 1,600 | 40 | 160 |
| ●150×100 | 1,600 | 40 | 170 |
| ●150×125 | 2,020 | 40 | 185 |

VU系AS38規格品(品番2259)・メーカー規格品(品番2159)=VU系ストッパー= 単位: mm

| 呼び径 | 価格 | Z | L |
|----------|-------|----|-----|
| ※ 75×50 | 426 | 25 | 90 |
| ※ 75×65 | 426 | 25 | 100 |
| ※100×50 | 630 | 30 | 105 |
| ※100×65 | 630 | 30 | 115 |
| ※100×75 | 700 | 30 | 120 |
| ※125×100 | 1,030 | 35 | 150 |
| ※150×100 | 1,600 | 40 | 170 |
| ※150×125 | 2,020 | 40 | 185 |
| ●200×125 | 4,270 | 45 | 218 |
| ●200×150 | 4,950 | 50 | 235 |
| ●250×200 | 9,930 | 60 | 290 |

ソケット

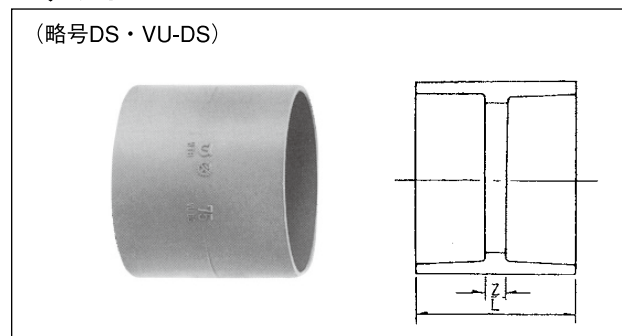

VP系(品番2158)=VP系ストッパー= 単位: mm

| 呼び径 | 価格 | Z | L |
|-----|-------|---|-----|
| 30 | 106 | 3 | 39 |
| 40 | 113 | 3 | 47 |
| 50 | 145 | 3 | 53 |
| 65 | 242 | 3 | 73 |
| 75 | 377 | 4 | 84 |
| 100 | 470 | 4 | 104 |
| 125 | 1,460 | 4 | 134 |
| 150 | 2,530 | 4 | 164 |

VU系AS38規格品(品番2258)・メーカー規格品(品番2158)=VU系ストッパー= 単位: mm

| 呼び径 | 価格 | Z | L |
|------|--------|----|-----|
| ※ 50 | 145 | 3 | 53 |
| ※ 65 | 242 | 3 | 73 |
| ※ 75 | 377 | 4 | 84 |
| ※100 | 740 | 5 | 105 |
| ※125 | 1,460 | 5 | 135 |
| ※150 | 2,530 | 5 | 165 |
| ●200 | 3,540 | 5 | 215 |
| ●250 | 7,080 | 6 | 270 |
| ●300 | 11,780 | 6 | 320 |
| ●350 | 37,920 | 12 | 352 |
| ●400 | 54,620 | 12 | 412 |