

下水道用ビニルパイプ (本管用)

本管形ゴム輪受口片受け直管(略号SRA)(品番0505)

単位：mm

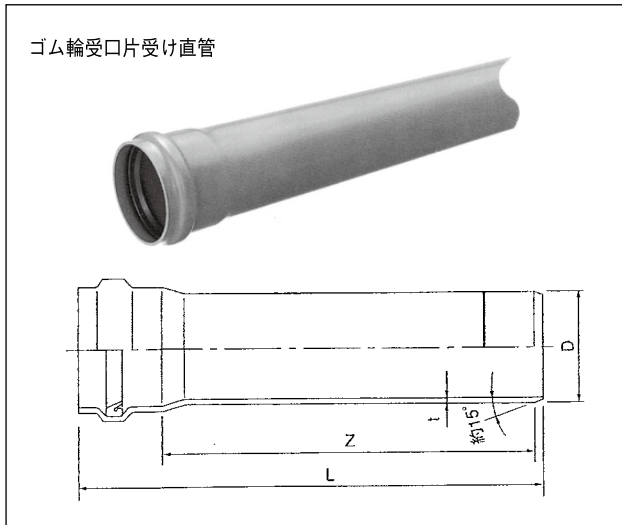

呼び径	価格	D	t	Z	L	参考質量 (kg/本)
100	7,750	114	3.1	4000	4106	7.2
125	12,250	140	4.1	4000	4113	11.3
150	17,640	165	5.1	4000	4122	16.3
200	29,620	216	6.5	4000	4145	27.4
250	44,200	267	7.8	4000	4163	40.9
300	62,360	318	9.2	4000	4180	57.7
350	85,580	370	10.5	4000	4241	77.1
400	108,660	420	11.8	4000	4254	98.7
450	138,110	470	13.2	4000	4270	124
500	174,040	520	14.6	4000	4287	152
600	270,980	630	17.8	4000	4372	237

本管形接着受口片受直管(略号ST)(品番1505)

単位：mm

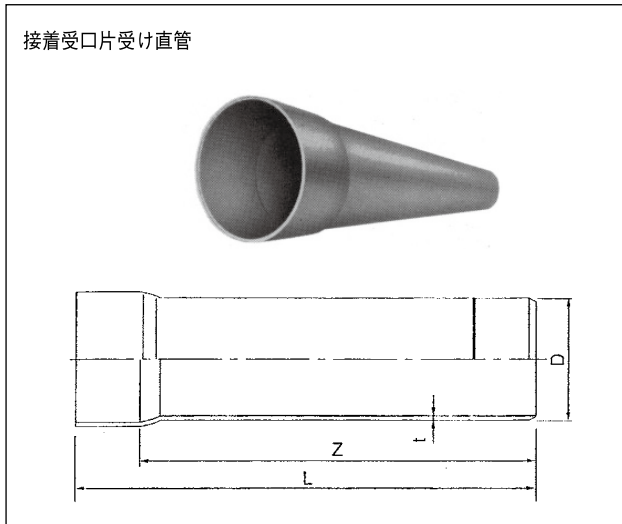

呼び径	価格	D	t	Z	L	参考質量 (kg/本)
100	7,280	114	3.1	4000	4056	7.1
125	11,530	140	4.1	4000	4073	11.2
150	16,640	165	5.1	4000	4092	16.2
200	28,070	216	6.5	4000	4130	27.2
250	41,960	267	7.8	4000	4158	40.7
300	59,380	318	9.2	4000	4185	57.6
350	82,720	370	10.5	4000	4221	76.6
400	106,500	420	11.8	4000	4244	98.4
450	135,420	470	13.2	4000	4276	124.2
500	172,790	520	14.6	4000	4309	153.3
600	261,460	630	17.8	4000	4366	231.4

VU直管 (略号VU)(品番1005)

単位：mm

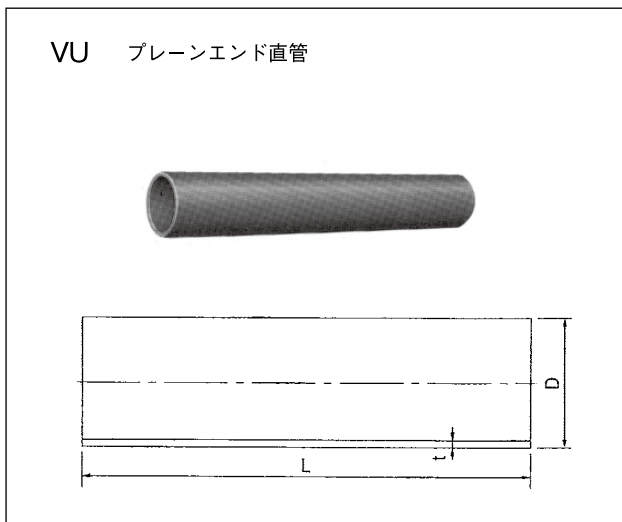

呼び径	価格	D	t	Z	参考質量 (kg/本)
75	4,380	89	2.7	4000	4.6
100	6,550	114	3.1	4000	6.9
125	10,660	140	4.1	4000	11.0
150	15,310	165	5.1	4000	15.8
200	25,320	216	6.5	4000	26.3
250	37,880	267	7.8	4000	39.0
300	53,300	318	9.2	4000	54.8
350	71,980	370	10.5	4000	72.2
400	95,470	420	11.8	4000	92.2
450	120,730	470	13.2	4000	115.5
500	147,840	520	14.6	4000	141.4
600	220,330	630	17.8	4000	210.7

下水道用ビニルパイプ（取付け管用）

ゴム輪受口片受直管（略号SRB）（品番1589・0805）

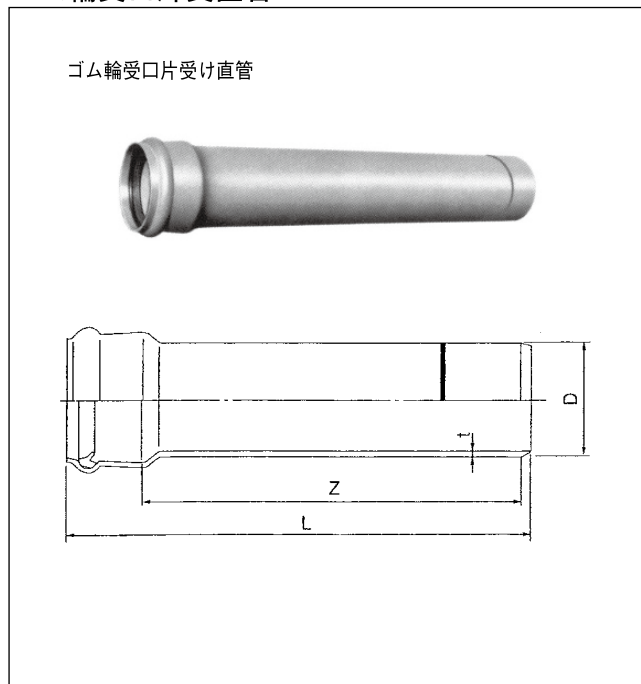

単位：mm

呼び径	0.8m 価格	4 m 価格	D	t	有効長0.8m管		有効長4m管		参考質量 (kg/本)
					Z	L	Z	L	
100	3,610	7,750	114	3.1	800	889	4000	4089	7.1
125	5,810	12,250	140	4.1	800	900	4000	4100	11.3
150	8,260	17,640	165	5.1	800	915	4000	4115	16.3
200	12,980	29,620	216	6.5	800	937	4000	4137	27.4

接着受口パイプ（略号ST）（品番1505）

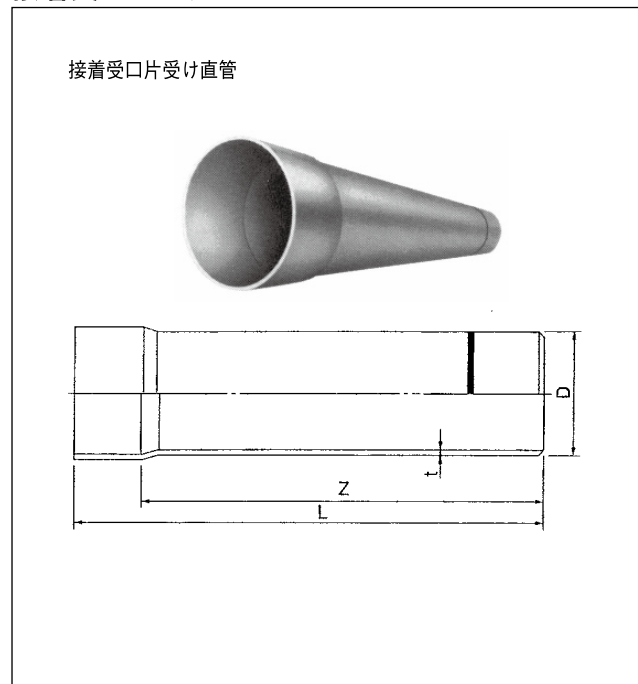

単位：mm

呼び径	価格	D	t	Z	L	参考質量 (kg/本)
100	7,280	114	3.1	4000	4056	7.1
125	11,530	140	4.1	4000	4073	11.2
150	16,640	165	5.1	4000	4092	16.2
200	28,070	216	6.5	4000	4130	27.2

ゴム輪受口両受け直管（略号WSRB）（品番0815）

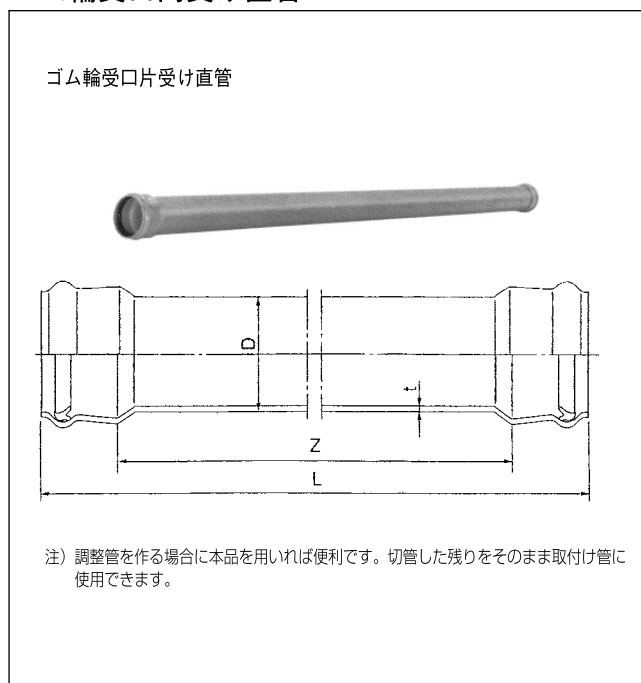

単位：mm

全品：塩ビ管・継手協会規格AS19品						
呼び径	価格	D	t	Z	L	参考質量 (kg)
125	13,920	140	4.1	3785	3969	11.0
150	20,140	165	5.1	3750	3956	15.8
200	33,420	216	6.5	3715	3959	26.3

自在受口片受け直管（略号SRB-F）（品番5989）

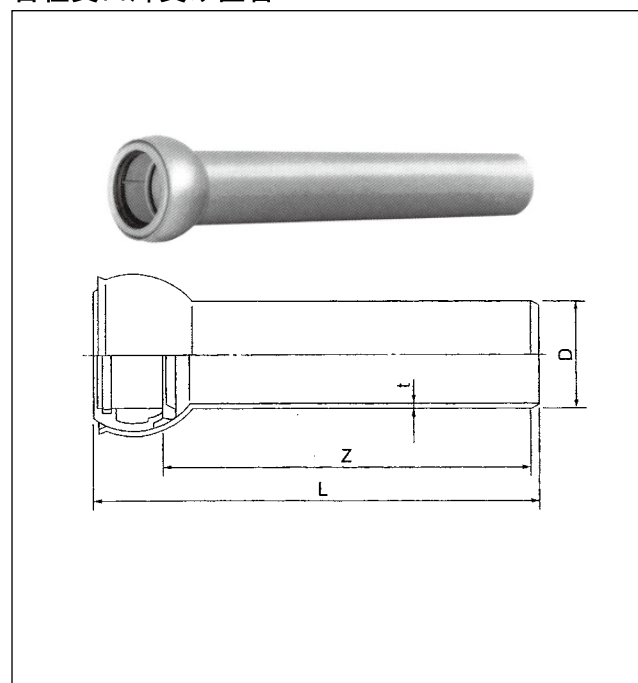

単位：mm

全品：メーカー規格品						
呼び径	価格	D	t	有効長0.8m管		参考質量 (kg)
				Z	L	
100	6,400	114	3.1	800	874	1.9
125	8,270	140	4.1	800	883	3.0
150	10,210	165	5.1	800	894	4.5
200	17,150	216	6.5	800	914	7.5

本管用継手

上流用マンホール継手 MR (5992)		下流用マンホール継手/マス用短管 MSA/MSB, MSA (5965)		上流用マンホール継手 MR-VP (5492)		下流用マンホール継手 MSA-VP (5496)		偏心ロング伸縮継手 SLR-L (5535)	
									
サイズ	価格	サイズ	価格	サイズ	価格	サイズ	価格	サイズ	価格
100	4,640	100	2,790	150	14,490	150	9,030	150	16,890
125	6,680	125	3,910	200	19,860	200	10,960	200	24,970
150	8,560	150	5,050	250	31,200	250	16,360	250	32,910
200	11,300	200	6,730	300	44,550	300	34,160	300	43,210
250	17,080	250	9,850						
300	25,190	300	18,540						
350	36,090	350	26,030						
400	48,350	400	30,110						
450	59,040	450	37,720						
500	80,890	500	46,100						
600	124,270	600	71,310						

くら形マンホール継手 MRK (5980)							
射出成形品 				2次加工品 			
サイズ	価格	サイズ	価格	サイズ	価格	サイズ	価格
射出成形品		150-750	15,950	100-1050	7,580	200-1400	15,710
150-1050	14,490	200-750	17,280	250-1050	22,180	250-1400	22,180
200-1050	15,710			300-1050	32,770	300-1400	32,770
		サイズ	価格	サイズ	価格	サイズ	価格
		100-900	8,150	150-1100	15,950	100-FLAT	8,150
		150-900	15,950	200-1100	17,280	150-FLAT	15,950
		200-900	17,280	250-1100	24,400	200-FLAT	17,280
				300-1100	36,040	250-FLAT	24,400
						300-FLAT	36,040

くら型可とうマンホール継手 MFK (5980)		くら型マンホール継手用メカバンド MB-K (5980)	
			
サイズ	価格	サイズ	価格
150×900	25,930	250,300兼用	6,570
200×900	29,370	※2個で1セットになります。	
150×1050	25,930		
200×1050	29,370		
250×1050	36,440		

本管形ゴム輪受口ベンド
B-SRA(5522)



サイズ	5°5/8、11°1/4	15°	22° 1/2	30°	45°	60°	90°
	価格	価格	価格	価格	価格	価格	価格
150	17,330	18,040	18,040	19,810	19,810	24,570	26,350
200	24,810	25,500	26,750	29,270	31,980	33,460	35,790
250	36,120	41,140	44,680	48,190	57,200	67,200	70,590
300	54,340	57,200	59,320	60,950	81,980	99,900	104,900
350	101,130	104,370	108,660	126,410	139,060	159,280	192,640
400	139,240	145,180	159,870	189,170	210,850	244,620	261,930
450	192,760	199,520	209,230	232,110	257,370	355,590	388,970
500	227,450	271,190	286,690	326,460	359,680	—	—

副管用継手 (JSWAS K-1)

副管分岐用マンホール継手 MRL (5995)		硬質塩化ビニル管用副管90度支管 VS (5564)				鉄筋コンクリート管用副管90度支管 HS (5598)			
									
サイズ	価格	本管径300以下		本管径350以上		本管径300以下		本管径350以上	
		副管径	価格	副管径	価格	副管径	価格	副管径	価格
100	5,470	100	4,830	100	5,400	100	4,830	100	5,400
150	10,600	125	5,280	125	5,850	125	5,280	150	6,750
200	14,120	150	6,070	150	6,750	150	6,070	200	8,470
250	21,180	200	7,710	200	8,470	200	7,710	250	15,840
300	29,900	250	15,840	250	15,840	250	15,840	300	20,550
350	43,690			300	20,550				
400	60,460								
450	76,800								
500	108,640								
600	178,700								

強化プラスチック複合管用副管90度支管 KS (5588)		接着受口カラー (WTB2258)				90度曲管 (接着受口型) 90ST (2252)		90度曲管 (差し口型) 90ST-P (5252)	
									
副管径	価格	サイズ	価格	サイズ	価格	サイズ	価格	サイズ	価格
200	11,340	75	377	350	37,920	75	1,030	150	6,250
250	21,200	100	740	400	54,620	100	2,000		
300	27,460	125	1,460			125	3,610		
		150	2,530			150	5,430		
		200	3,540			200	11,460		
		250	7,080			250	31,190		
		300	11,780			300	49,900		

内副管マンホール継手

貼付型内副管継手 スマートクロス MRL-UCI (5996)		本管塩ビ管用分割型				本管塩ビ管用一体型		本管ヒューム管用 十字管MRL-UC-H (75994)		
		T字管MRL-UTS (5993)		十字管MRL-UCS (5993)		十字管MRL-UCM (5993)				
										
サイズ	価格	サイズ	価格	サイズ	価格	サイズ	価格	サイズ	価格	
(本管適用呼び径) SRA:250以下 PRP:200以下 HP:200以下 CP:200以下 ×	0号用	150-100	55,680	150-100	55,680	150-100	55,680	200-150	116,560	
	1号用	150-125	—	150-125	136,080	150-125	—	250-150	136,590	
		150-150	136,080	150-150	136,080	150-150	136,080	250-200	145,680	
	× (副管径) 150	2号用	200-100	122,160	200-100	122,160	200-100	—	300-150	185,760
			200-150	82,800	200-150	82,800	200-150	82,800	300-200	200,320
			250-150	—	250-150	105,630	250-150	—	350-150	—
		250-200	112,880	250-200	112,880	250-200	112,880	350-200	291,190	
		300-150	—	300-150	127,160					
		300-200	130,320	300-200	130,320					

本管塩ビ管用十字管 ITF-C (5963)	
	
サイズ	価格
200-150	79,320

内副管用固定バンド(SUS製) STEN-B (5985)	
	
サイズ	価格
100	11,040
125	11,250
150	11,470
200	12,610
250	13,420
300	14,250

本管用カラー WTA (5561)		VP・VM本管用カラー WTA-VP、WTA-VM (5561)	
			
サイズ	価格	サイズ	価格
150	3,880	150	9,320
200	6,200	200	11,450
250	7,470	250	14,180
300	12,380	300	20,240
350	18,670	350	33,630
400	25,440	400	40,500
450	32,620	450	58,720
500	46,450	500	80,140
600	70,300		

円形管補修用カラー (5562)	
	
サイズ	価格
150	12,130
200	15,400
250	22,280
300	29,370
350	40,500
400	58,720
450	76,950
500	99,230
600	125,550

陶管用補修継手K型 SLRH-K(5533)	
	
サイズ	価格
250	61,080
300	67,510

支管用品 (JSWAS K-1) ~ 硬質塩化ビニル管用

90度支管 90SVR						管軸60度支管 K60SVR					
											
本管径300以下			本管径350以上			本管径300以下			本管径350以上		
射出成形品 (3571)		(5571)		(5571)		射出成形品 (3594)		(5594)		(5594)	
サイズ	価格	サイズ	価格	サイズ	価格	サイズ	価格	サイズ	価格	サイズ	価格
150-100	6,340	100	6,340	100	7,000	200-150	9,630	100	8,010	100	8,790
200-100	6,340	125	7,350	125	8,110			125	10,290	125	11,330
200-150	8,760	150	8,760	150	9,670			150	10,290	150	11,330
250-150	8,760	200	11,650	200	12,830			200	14,750	200	16,210
		250	35,320	250	35,320						
				300	42,880						

90度自在支管 90SVRF						60度自在支管 60SVRF				45度自在支管 45SVRF			
													
本管径300以下			本管径350以上			本管径300以下		本管径350以上		本管径300以下		本管径350以上	
射出成形品 (5973)		(5971)		(5971)		(5971)		(5971)		(5971)		(5971)	
サイズ	価格	取付管径	価格	取付管径	価格	取付管径	価格	取付管径	価格	取付管径	価格	取付管径	価格
150-100	8,730	100	8,730	100	9,630	100	9,670	100	10,620	100	9,670	100	10,620
200-100	8,730	125	10,230	125	11,230	125	14,100	125	15,520	125	14,100	125	15,520
200-150	11,700	150	17,000	150	12,910	150	14,100	150	15,520	150	14,100	150	15,520
250-150	11,700	200	17,450	200	19,670	200	20,970	200	23,030	200	20,970	200	23,030

管軸60度自在支管 60KSVRF (5971)				硬質塩化ビニル管用 ゴム可とう支管 SVF (5571)		同径支管 45SVRD (5571)		塩ビ管用メカバンド MB-V (5578)	
									
本管径300以下 (5971)		本管径350以上 (5971)		サイズ	価格	サイズ	価格	サイズ	価格
取付管径	価格	取付管径	価格	150-100	18,230	150-150	10,890	150	1,890
150	16,500	150	18,140	200-100	18,230			200	1,890
200	25,250	200	27,750	200-150	21,120			250	2,810
				250-100	18,230			300	2,810
				250-150	21,120				
				300-150	21,120				

支管用品 (JSWAS K-1) ~ 鉄筋コンクリート管及び陶管用

90度支管 90SHR						管軸60度支管 K60SHR					
											
本管径300以下			本管径350以上			フラット型		本管径300以下		本管径350以上	
射出成形品 (3572)		(5572)		(5572)		(5880)		(5599)		(5599)	
サイズ	価格	取付管径	価格	取付管径	価格	取付管径	価格	取付管径	価格	取付管径	価格
250-150	8,760	100	6,340	100	7,000	100	9,320	100	8,010	100	8,790
		125	7,350	125	8,110	150	12,910	125	10,290	125	11,330
		150	8,760	150	9,670	200	17,140	150	10,290	150	11,330
		200	11,650	200	12,830	250	47,270	200	14,750	200	16,210
		250	35,320	250	35,320	300	57,350				
				300	42,880						

90度自在支管 90SHRF						60度自在支管 60SHRF					
											
本管径300以下				本管径350以上		フラット型		本管径300以下		本管径350以上	
射出成形品 (5974)		(5972)		(5972)		(5880)		(5972)		(5972)	
サイズ	価格	サイズ	価格	サイズ	価格	サイズ	価格	サイズ	価格	サイズ	価格
250-150	11,700	100	8,730	100	9,630	100	12,860	100	9,670	100	10,620
		125	10,230	125	11,230	150	17,250	125	14,100	125	15,520
		150	11,700	150	12,910	200	25,690	150	14,100	150	15,520
		200	17,450	200	19,670			200	20,970	200	23,030

45度自在支管 45SHRF				管軸60度自在支管 K60SHRF				鉄筋コンクリート管用 ゴム可とう支管 SHF (5572)		A形90度支管 (90°BA継手) A90SHR (3503)		A形90度支管 (90°AA継手) A90SHR (5570)	
													
本管径300以下		本管径350以上		本管径300以下		本管径350以上							
(5972)		(5972)		(5972)		(5972)							
取付管径	価格	取付管径	価格	取付管径	価格	取付管径	価格	サイズ	価格	取付け管径	価格	取付け管径	価格
100	9,670	100	10,620	150	16,500	150	18,140	200-150	21,120	150	7,050	150(I型)	10,270
125	14,100	125	15,520	200	25,250	200	27,750	250-150	21,120	200	10,780	200(I型)	13,840
150	14,100	150	15,520					300-150	21,120			250(I型)	38,070
200	20,970	200	23,030									300(I型)	46,230

A形90度自在支管 A90SHRF (5970)		枝付き陶管用支管 RH (5573)		枝付き陶管用自在支管 RHF (5573)		鉄筋コンクリート管・陶管用 閉塞支管K型 (5598)		
								
取付け管径	価格	取付け管径	価格	取付け管径	価格	本管径	取付け管径	価格
150(I型)	16,360	100	4,470	150	12,240	250-500	150	8,210
200(I型)	23,640	150	6,440	200	20,240	250-500	200	9,970
		200	9,300			600以上	150	15,280
						600以上	200	15,280

取付け管用継手

1. 曲管/JSWAS K-1 (ゴム輪受口付)

ゴム輪受口曲管											
											
15度曲管 15SR (5521)		30度曲管 30SR (5521)		45度曲管 45SR (5521)		60度曲管 60SR (5521)		75度曲管 75SR (5521)		90度曲管 90SR (5521)	
サイズ	価格	取付管径	価格	取付管径	価格	取付管径	価格	取付管径	価格	取付管径	価格
100	4,160	100	4,160	100	4,620	100	4,620	100	8,460	100	8,460
125	5,910	125	5,910	125	7,150	125	7,150	125	—	125	12,070
150	—	150	—	150	—	150	—	150	15,550	150	15,550
200	13,450	200	—	200	16,160	200	16,160	200	27,090	200	27,090
250	41,140	250	48,190	250	57,200	250	67,200	250	—	250	—
300	57,200	300	60,950	300	81,980	300	99,900	300	—	300	—
サイズ	射出成形品	サイズ	射出成形品	サイズ	射出成形品	サイズ	射出成形品				
100	—	100	—	100	4,620	100	—				
150	7,820	150	7,820	150	8,870	150	8,870				
200	—	200	13,450	200	—	200	—				

ゴム輪受口自在曲管											
											
0度自在曲管 0SRF (5975)		15度自在曲管 15SRF (5921)		30度自在曲管 30SRF (5921)		45度自在曲管 45SRF (5921)		60度自在曲管 60SRF (5921)		75度自在曲管 75SRF (5921)	
サイズ	価格	サイズ	価格	サイズ	価格	サイズ	価格	サイズ	価格	サイズ	価格
100	—	100	—	100	—	100	—	100	—	100	7,270
125	6,250	125	7,000	125	7,000	125	8,430	125	8,430	125	—
200	—	200	—	200	—	200	—	200	—	200	—
250	51,320	250	60,740	250	60,740	250	74,260	250	74,260	250	—
300	88,000	300	103,310	300	103,310	300	118,610	300	126,290	300	—
サイズ	射出成形品	サイズ	射出成形品	サイズ	射出成形品	サイズ	射出成形品	サイズ	射出成形品	サイズ	射出成形品
100	4,830	100	5,210	100	5,210	100	5,780	100	5,780	100	—
125	—	125	—	125	—	125	—	125	—	125	11,660
150	7,720	150	8,990	150	8,990	150	10,160	150	10,160	150	11,330
200	13,390	200	15,480	200	15,480	200	18,510	200	18,510	200	—

ゴム輪受口自在曲管〈下流接着受口〉射出成形品											
											
0度自在曲管(自在短管) 0SRF-ST (3975)		15度自在曲管 15SRF-ST (3691)		30度曲管 30SRF-STT (3691)		45度曲管 45SRF-ST (3691)		60度曲管 60SRF-ST (3691)		75度曲管 75SRF-ST (3691)	
サイズ	価格	サイズ	価格	サイズ	価格	サイズ	価格	サイズ	価格	サイズ	価格
100	5,320	100	5,710	100	5,710	100	6,340	100	6,340	100	8,360
150	8,490	150	9,880	150	9,880	150	11,180	150	11,180	150	12,550

2.曲管/JSWAS K-1 (接着受口)

接着受口曲管								下流用マンホール継手/マス用短管 MSA/MSB (5965)		ゴム輪受口カラー WR (5563)		伸縮継手 SLR (5531)	
													
15度曲管 15ST (5520)		30度曲管 30ST (5520)		45度曲管 45ST (5520)		60度曲管 60ST (5520)		サイズ	価格	サイズ	価格	サイズ	価格
サイズ	価格	サイズ	価格	サイズ	価格	サイズ	価格	100	2,790	100	3,530	100	2,920
100	3,290	100	3,290	100	3,840	100	3,840	125	3,910	125	—	125	5,090
125	5,160	125	5,160	125	6,410	125	6,410	150	5,050	150	5,700	150	5,090
150	6,730	150	6,730	150	8,220	150	8,220	200	6,730	200	12,830	200	8,550
200	11,530	200	11,530	200	14,920	200	14,920						

3.その他/JSWAS K-1

陶管用両受スライド継手 SLW (5536)		陶管補修用継手 SLRH (5533)		陶管変換継手 TH (5573)		SRB受口差し込み継手 SFR (5597)		仮止キャップ (ゴム輪受口、接着受口、差し口兼用) CC (5586)		150、200兼用キャップ CAP (5586)		ます用逆止弁(カンタン君) GB (1690)	
													
サイズ	価格	サイズ	価格	サイズ	価格	サイズ	価格	サイズ	価格	サイズ	価格	サイズ	価格
100	—	100	—	100	—	100	2,680	100	1,500	150、200	1,680	350	27,650
125	—	125	—	125	—	125	3,190	125	1,670			500	27,650
150	24,120	150	24,120	150	6,750	150	3,450	150	1,770				
200	37,140	200	37,140	200	9,710	200	6,900	200	2,160				
				250	16,240			250	3,970				
				300	21,820			300	4,680				

推進用硬質ポリ塩化ビニルパイプ

接着形スパイラル継手付推進管 (品番1011・1012)

(先頭管・標準管・最終管)

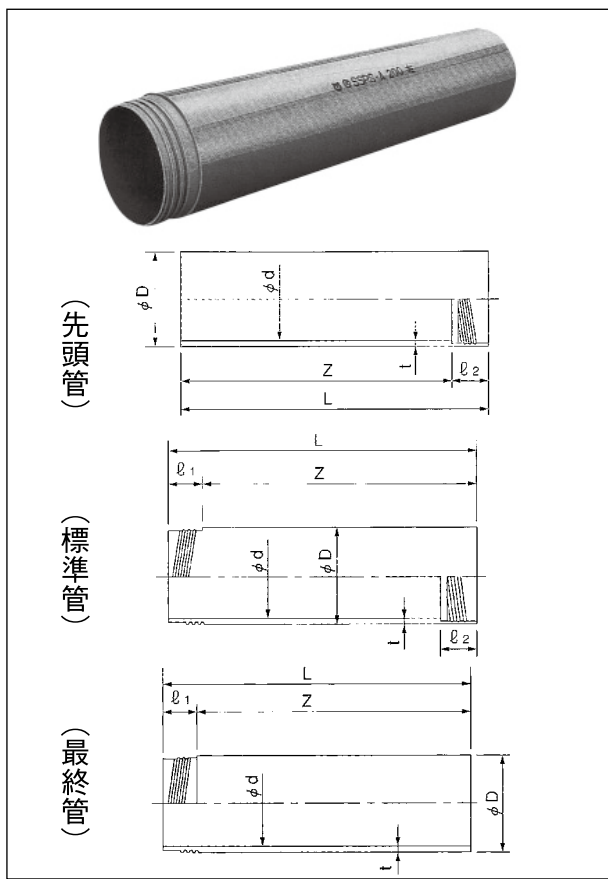

呼び径	Z	価格	D	t	d	ℓ1	ℓ2	L(先頭)	L(標準)	L(最終)
150	800	17,480	165	8.9	146	65	64	864	—	—
	1000	21,020						1064	1065	1065
200	800	21,220	216	10.3	194	65	64	864	—	—
	1000	25,270						1064	1065	1065
250	800	26,250	267	12.7	240	65	64	864	—	—
	1000	32,220						1064	1065	1065
300	800	36,680	318	15.1	286	65	64	864	—	—
	1000	41,880						1064	1065	1065
350	800	50,200	370	14.3	339	80	79	864	880	880
	1000	54,320						1064	1080	1080
400	800	62,670	420	16.2	385	80	79	864	880	880
	1000	68,660						1064	1080	1080
450	800	70,760	470	18.1	431	80	79	864	880	880
	1000	81,240						1064	1080	1080
500	800	94,240	520	20.0	447	80	79	864	880	880
	1000	94,370						1064	1080	1080

ゴム輪SUSカラー付推進管 (品番1011・1012)

(先頭管・標準管・最終管)

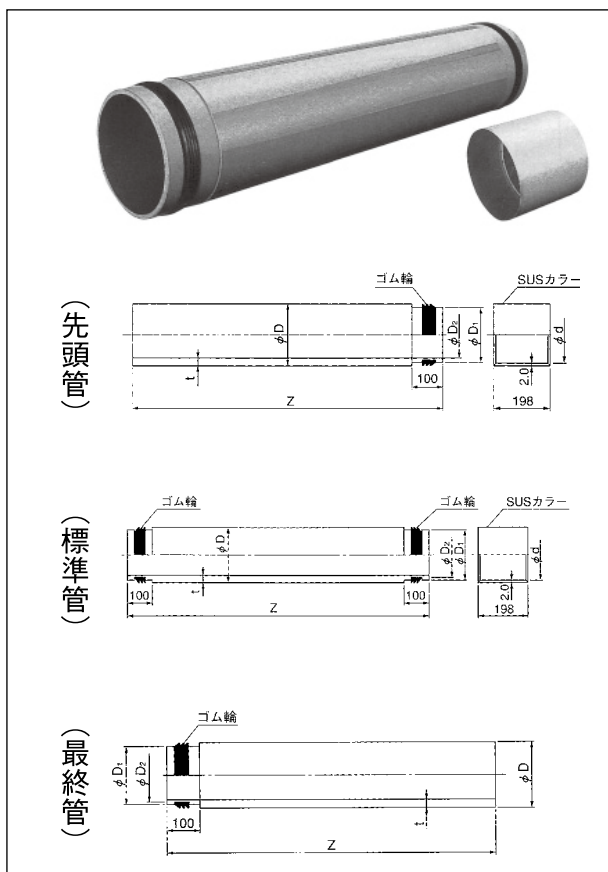

呼び径	Z	価格(短・標準)	価格(最終)	D	t	D ₁	D ₂	d
150	1000	22,350	13,310	165	8.9	160	154	161.3
200	1000	28,050	16,630	216	10.3	211	205	212.3
250	1000	37,330	22,460	267	12.7	262	256	263.3
300	1000	50,170	32,540	318	15.1	313	307	314.3
350	1000	64,710	44,400	370	14.3	365	359	366.7
400	1000	80,980	55,700	420	16.2	415	409	416.7
450	1000	102,360	74,460	470	18.1	465	459	466.7
500	1000	116,060	97,260	520	20.0	515	509	516.7

※ゴム輪形SUSカラー付推進管の標準管にはSUSカラーとゴム輪(2本)が、先頭管にはSUSカラーとゴム輪(1本)が付属します。

※スパイラル継手直管の場合には、必ずSPボンドをご使用ください。