

地上式消火栓

機能・特長・オプション



K-SG塗装

キレイ

数々の製作工程を経て、光沢美と美しい外観を実現しました。

サビに強い

金属表面処理及びフッ素樹脂塗装は高い耐食性を有しており、また、たとえ傷が付いても金属表面処理の犠牲防食作用により、赤錆の発生を抑えます。

エポキシ樹脂粉体塗装

鋳物素材

金属表面処理

化成被膜

フッ素樹脂塗装

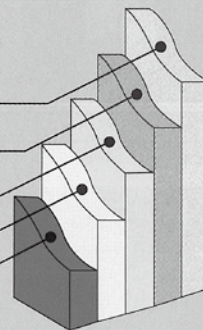

撥水性に優れ、色あせに強い

フッ素樹脂塗装を施しているので撥水性、耐薬品性に優れ、また塗料の弱点である直射日光(紫外線)にも強いいため、長期間の美観を保ち続けます。

補修が容易

リコート性に優れ、損傷部などの補修が容易にできます。

水質の安全性

内面塗装は、水道管にも使用されている水道用エポキシ樹脂粉体塗装を施し、水質の安全に配慮しています。緊急時の飲料水拠点としても安心してご利用いただけます。

豊富なカラーバリエーション

塗装色につきましては、赤色のほか、グレー色、茶色、オレンジ色、黄色、青色等も可能です。

高コストパフォーマンス

従来の塗装と同程度の価格で、大幅にパフォーマンス向上。また、メンテナンスの間隔が長期になるため、維持管理の経費削減に大きく寄与しています。

※標準色(赤色)以外につきましては、標準価格と異なりますのでご相談ください。



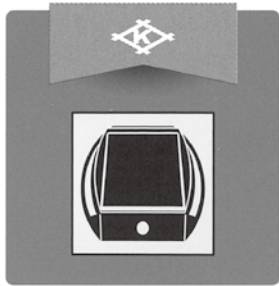

クラブ 点滅暗部

点滅暗部は、昼間は太陽電池によりバッテリーを充電しておき、夜間に点滅させる地上式消火栓補助部品です。
消火栓本体に取り付けるタイプとポールに取り付けるタイプの2種類製作しております。

ソーラーLEDポイントライト

赤色発光点滅により、夜間でも消火栓位置が確認できるので、消火活動が迅速に行えます。また、自動車などの衝突防止にも効果があります。

抜群の性能

適応温度 $-40^{\circ}\text{C} \sim 70^{\circ}\text{C}$

防水規格 IP67 (防塵6級・防水7級) 衝撃に強いアルミ合金、傷がつきにくいポリカーボネイトを使用しております。

配線不要・メンテナンスフリー

使用環境によっても異なりますが、**半永久的**に充電可能な特殊キャパシタを使用しています。

北川消火栓に対応

既に敷設されている北川鉄工所製消火栓にも取付可能です。

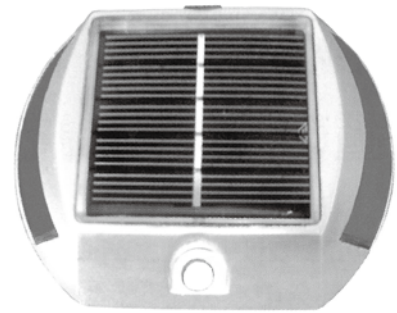

消火栓用 ポール・標識板

非常時に消火栓の位置がわからなければ、せっかく消火栓が据え付けてあっても役にたちません。とくに積雪の多い地域では、降雪に消火栓が埋もれてしまいます。そんな時に役にたつのが北川消火栓の消火栓用ポール・標識板です。

場所をとらない!合理的で低コスト! しっかり固定できぐらつかない!

※ポールは、SUS304製です。

※本体取付タイプは、T、K、A、B、W、WA、多雪型シリーズに取付可能です。

特許第3850411号

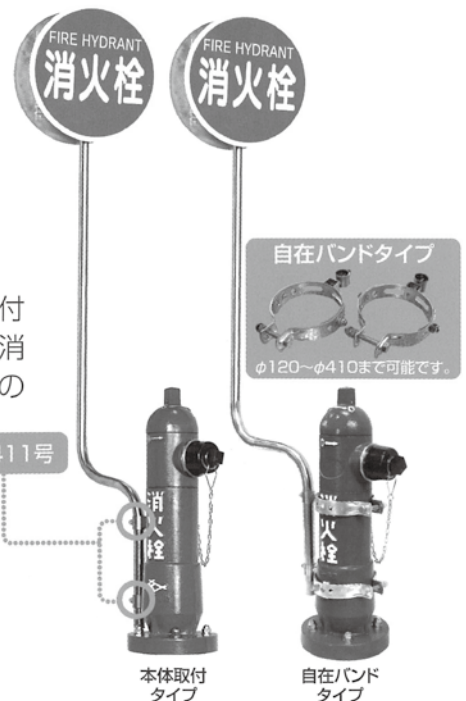

自在バンドタイプはメーカーを問わず、ほとんどの消火栓に取り付けできます。

あらゆる機能を
有した上級モデル!

75
mm



地上式単口消火栓
NO.52KII

基本機能を備えた
スタンダードタイプ!

75
mm



地上式単口消火栓
NO.22KII

長身で積雪量の
多い地域に最適!

75
mm



多雪型消火栓(ハーフ型)
NO.55B-1

双口の上、回転式で
幅広い消化範囲を実現!

100
mm



地上式双口消火栓
NO.39WA

回転式の放水口角度は
120°と180°から選べます



No.72TS



No.77TS

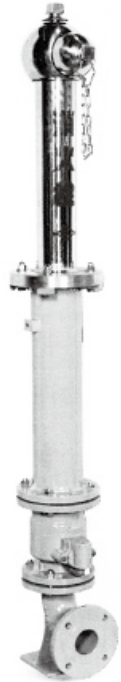

部 品

口金



- ①差込式A型口金 (40A・50A・65A) ④差込式ステンレス製口金 (40A・50A・65A)
 ②差込式C型口金 (40A・50A・65A) ⑤消防ネジ式口金 (65A)
 ③差込式K型口金 (40A・50A・65A)

口金キャップ (クサリ付)

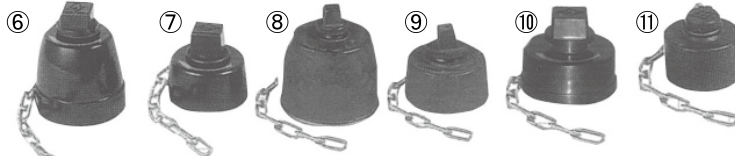

- ⑥差込式用樹脂キャップ40□(大)※ ⑨差込式用FCキャップ20□(小)
 ⑦差込式用樹脂キャップ40□(小)※ ⑩消防ネジ式用樹脂キャップ40□※
 ⑧差込式用FCキャップ20□(大) ⑪ゴムキャップ
 ※⑥⑦⑩は、FC製も製作しております。

打倒式復元パーツ



- ⑫破壊板×4コ
 ⑬ボルトナット×4組

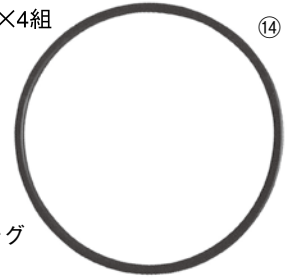

⑭Oリング

乙 管



フランジ形

メカニカル形

- フランジ形 (50~150×75~150mm) ※日本水道協会 (JWWA) 規格の他、
 メカニカル形 (75~100×75~100mm) JIS規格、JPI規格等も
 製作しております。

弁筐用泥上げ工具 EZ-S

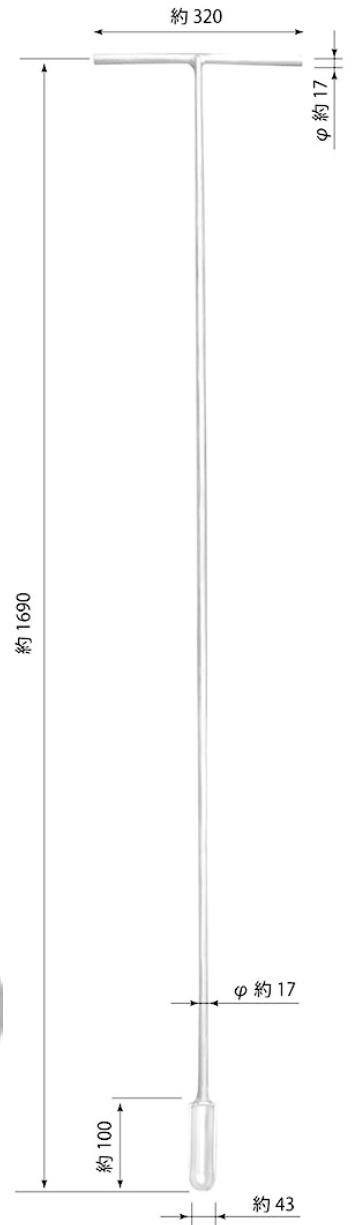

- ・弁筐内の泥の除去が容易に行えます。
- ・メッキを施しているので錆びにくくなっています。
- ・強度を保ちつつ、シャフトを細くして軽量化しました。



頭部が泥を上げやすい形状になっています。

差込式減圧器 (アダプター)



サイズ:40A・65A
 本体材質:CAC406

ホース結合金具

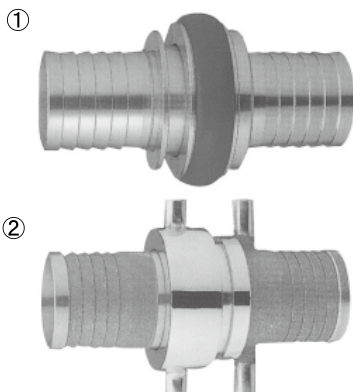

- ①差込式 40A・50A・65A
 ②ネジ式 40A・50A・65A
 本体材質:CAC406

媒介結合金具



- ① 異径接手 差込 メス×差込 オス
50A×40A・65A×50A・65A×40A・50A×65A
本体材質:青銅製、アルミ製
- ② ホースニップル
管用テーパネジ(ガスネジ)オス×消防ネジ オス
50A・65A・75A
本体材質:青銅製、ステンレス製
- ③ 消防ネジメスキャップ 65A・75A
本体材質:青銅製、アルミ製、ステンレス製
甲型媒介
- ④ 管用テーパネジ(ガスネジ)オス×差込オス
40A・50A・65A・75A
本体材質:青銅製、黄銅製
- ⑤ 管用テーパネジ(ガスネジ)オス×消防ネジ メス
65A・75A
本体材質:青銅製、ステンレス製
- ⑥ 消防ネジオスキャップ
50A(短角)・65A(長角)・75A(長角)
本体材質:青銅製
- ⑦ 消防ネジオスキャップ
20A・30A・40A・50A(角なし)
本体材質:青銅製
- ⑧ 根元媒介 消防ネジ メス×差込 オス 65A・75A
本体材質:青銅製
- ⑨ 消防ネジ メス×消防ネジ オス
65A×65A・65A×50A(短角)
75A×65A(短角、長角)
本体材質:青銅製、アルミ製
- ⑩ 差込メスキャップ40A・50A・65A
本体材質:青銅製、黄銅製、アルミ製(65Aのみ)
- ⑪ スイベル 差込 メス×管用テーパネジ(ガスネジ)オス
40A・50A・65A・75A
本体材質:青銅製、黄銅製
- ⑫ 差込 メス×差込 メス 65A
本体材質:青銅製、アルミ製
- ⑬ 差込 オス×差込 オス 65A
本体材質:青銅製、アルミ製
- ⑭ 消防ネジ メス×管用テーパネジ
(ガスネジ)オス
40A・50A・65A(短角、長角)
本体材質:青銅製
- ⑮ 差込 メス×消防ネジ オス
65A×65A(短角)・65A×75A(長角)
本体材質:青銅製

消火栓弁

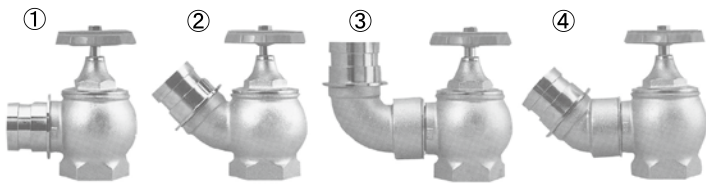

- ① 差込式バルブ 65A (50A・40A) ×90°
- ② 差込式バルブ 65A (50A・40A) ×45°
- ③ 差込式バルブ 65A (50A・40A) ×90°回転
- ④ 差込式バルブ 65A (50A・40A) ×45°回転

本体材質:CAC406
SCS13

※その他、差込式バルブ65A (50A) ×180°
ネジ式バルブ等も取り扱っております

放水訓練車 (地上式消火栓用)

- 消防車等からの
ホースをつなぐだけで
どこでも消火栓による
放水訓練ができます。

※地下式消火栓用(放水訓練車)も
製作しております。



圧力測定器

- 消火栓の保守点検
作業等で利用する
ことにより、水道管内の
水が濁りにくくなります。

サイズ:40A・50A・65A
本体材質:CAC406



地上式消火栓用

地下式消火栓用

