

はじめに

修理用クランプは、既設水道管の損傷部分に取り付けることにより、漏水を未然に防止したり、損傷によって生じた漏水を断水することなく簡単に止水し、修復することができます。尚この製品は、技術提携先であるアメリカのローマック社において製造し、日邦バルブにて日水協品質認証センターの認証を受け（管径400～600、AP200～350を除く）、販売しております。修理用クランプの専門メーカーであるローマック社は、アメリカや日本のみならず、オーストラリア、北欧、東南アジア、中近東、アフリカ等世界各国へ輸出しており、その製品の品質は高く評価されております。

特長

● 軽量で耐食性と作業性に優れる。

全ての金属部品は、SUS304を使用している為、重量が軽く、しかも耐食性に優れます。又施工は、クランプをセットしてボルトナットを締付けるだけの簡単な作業です。

● 止水性に優れる。

ガスケットは合成ゴムSBR、又はNBRを使用し、メッシュを施した（SCSを除く）特殊形状により、止水性能と耐久性に優れます。

● ボルトナットの焼付無し。

焼付を防ぐ為、ナットにEDコートが施してあります。

● 部品の紛失無し

ボルトの先端部に樹脂製キャップを付け、ナットの紛失を防いでいます。

認証登録

水道法基準適合 

- 認証機関：（社）日本水道協会 品質認証センター
- 適合性能：耐圧・侵入
- 認証番号：Z-15

仕様

- 使用流体：水道水（常温）
- 使用圧力：0.75MPa 以下

主要部品表

部品名	材質	備考
リフター	SUS304	
ナット	SUS304	焼付防止加工（EDコート）を施しています。
ボルト	SUS304	サイドバーに溶接されています。
アーマー	SUS304	ガスケットに接着されています。
ラッグ	SUS304	サイドバーに溶接されています。
ガスケット	SBR又はNBR	両端はテーパになって、薄くなっています。
サイドバー	SUS304	プレートに溶接されています。
プレート	SUS304	
紛失防止キャップ	樹脂	ナットの紛失を防ぎます。

※配水ポリエチレン管用には、上記の他皿ばね座金が付属します。

構造

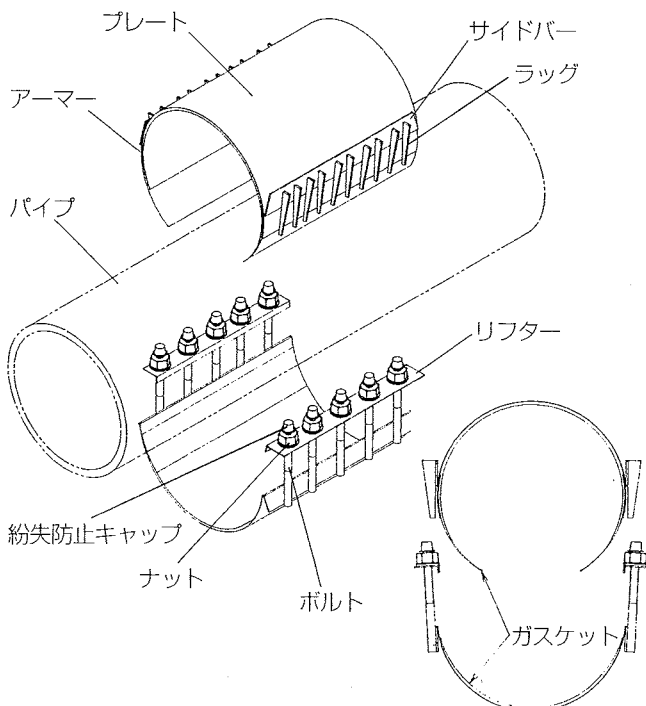

修理用クランプ設置例

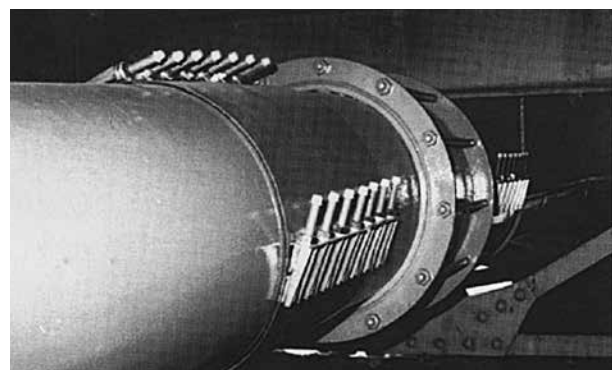

修理用クランプ

☆印:日水協品質認証センター認証品

材質:クランプ/SUS304、ゴム/SBR又はNBR、ボルト、ナット/SUS304(ナットにEコート)

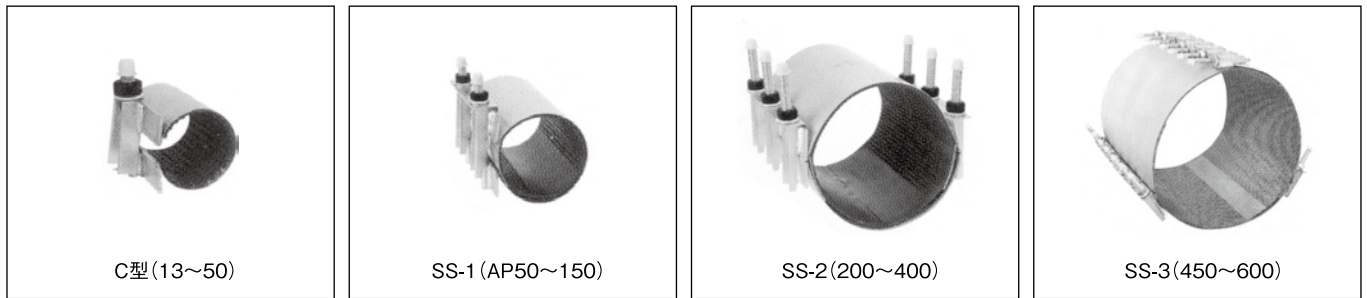

型	管種	管口径	クランプ幅(mm)						
			100	150	200	300	400	500	600
C型	VP	☆13	9,700	—	—	—	—	—	—
		☆30	10,500	—	—	—	—	—	—
	SP・PE	☆13	9,700	—	—	—	—	—	—
		☆30	10,500	—	—	—	—	—	—
	VP・SP・PE	☆20	9,900	—	—	—	—	—	—
		☆25	10,200	—	—	—	—	—	—
☆40		10,700	—	22,900	—	—	—	—	
		☆50	10,900	—	23,300	—	—	—	
SS-1	CP・VP・SP	☆75	—	31,900	46,000	57,700	68,600	78,600	101,400
		☆100	—	35,700	51,800	67,700	76,100	114,100	145,300
		☆125	—	—	62,200	—	—	161,700	—
		☆150	—	—	64,200	81,500	95,000	135,300	173,700
	VP・SP	☆65	—	26,800	42,900	—	—	—	—
	AP	☆50	—	25,300	—	—	—	—	—
		☆75	—	31,900	46,000	57,700	68,600	—	—
		☆100	—	35,700	51,800	67,700	76,100	114,100	145,300
		☆125	—	—	62,200	—	—	161,700	—
	HP-JWWA(ISO)	50	—	26,700	—	—	—	—	—
		100	—	—	54,400	—	—	—	—
		150	—	—	—	85,600	—	—	—
	HP-AW(JIS)	100	—	—	54,400	—	—	—	—
		150	—	—	—	85,600	—	—	—
HP-JWWA(ISO)・HP-AW(JIS)	75	—	—	48,200	—	—	—	—	
SS-2	CP・VP・SP	☆200	—	—	117,600	141,000	181,700	241,200	311,000
		☆250	—	—	125,500	206,000	218,000	303,800	388,400
		☆300	—	—	152,900	241,700	258,900	353,900	446,000
		☆350	—	—	205,300	301,000	335,400	454,200	537,400
		400	—	—	—	—	347,100	—	—
	AP	200	—	—	117,600	141,000	181,700	241,200	311,000
		250	—	—	125,500	206,000	218,000	303,800	388,400
		300	—	—	152,900	241,700	258,900	353,900	446,000
		350	—	—	205,300	301,000	335,400	454,200	537,400
	HP-PTC	200	—	—	—	—	190,800	—	—
HP-AW(JIS)	200	—	—	—	—	190,800	—	—	
SS-3	CP・VP・SP	450	—	—	—	—	—	579,800	—
		500	—	—	—	—	—	635,000	—
		600	—	—	—	—	—	—	1,087,000

●ご用命の際には、型・管種・管口径・クランプ幅をご指示ください。

※1 管種記号 CP: 鋳鉄管 VP: 硬質塩化ビニル管
 AP: 石綿セメント管 PE: ポリエチレン管
 SP: 銅管 CUP: 銅管
 HP-JWWA (ISO): 配水ポリエチレン管 [JWWA規格管]
 HP-PTC: 配水ポリエチレン管 [PTC規格管]
 HP-AW (JIS): 配水ポリエチレン管 [PWA 001規格管]
 ★HP用は管の保護等にご使用ください。

フルカバークランプSCS

フルカバークランプSCSは既設水道管の損傷部分に取付けることにより、漏水を未然に防止したり、損傷による漏水に断水することなく簡単に止水し、修復することが出来ます。

特にこの製品は、技術提携先であるアメリカのローマック社において製造し、日邦バルブにて、日水協品質認証センターの認証を受け、販売しております。

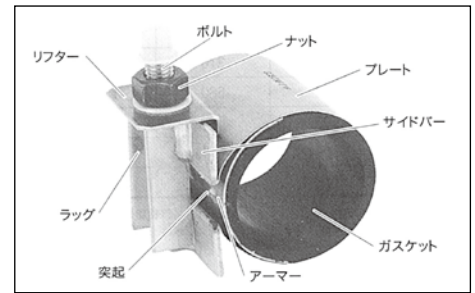

- 認証登録
 ●認証機関: (社) 日本水道協会
 品質認証センター
 ●適合性能: 耐圧・侵出
 ●認証番号: Z-15

管種	管口径	クランプ幅(mm)	
		75	150
CUPII型	☆13	13,800	—
	☆20	14,000	—
	☆25	14,300	—
	☆30	14,500	—
	☆40	14,700	—
	☆50	15,500	—
SP・PE	☆13	13,800	—
	☆20	14,400	—
	☆25	14,400	—
	☆30	15,000	—
VP・SP・PE	☆40	15,700	19,800
	☆50	16,500	21,500
HP-AW(JIS)	50	—	21,500

● 施工の手順

⚠ 注意

- 取付前に修理するパイプの種類・口径・損傷の状態等を調べ、適合したクランプであるか、又クランプの部品が破損なく全て揃っているか等を確認してください。
- 取付箇所付近のパイプをよく清掃し、泥・錆・油分・凹凸等を取り除いてください。
- プレート・ラッグ等、端が鋭利になっている場合がありますので、軍手等をして作業してください。

(主にSS-2で説明しています。)

(SCS)

1 ナットをボルトの先端まで緩め(取り外さなくて良い)、クランプを分割してパイプに巻く。

● ガasketをクランプ本体より取り出し、漏水箇所に巻く。

2 リフターをサイドバーに確実に掛ける。

● ナットをボルトの先端まで緩める。(取り外さなくて良い)
 ● クランプ本体をガasketに被せて、リフターを引き上げながらサイドバーに掛ける。この時サイドバーの間(なるべく中央)にアーマーの突起が来る様にしてください。

⚠ 注意

- SS-1・2・3では、ガasketの末端が折れたたまることなく、パイプに均一に巻かれる様に注意してください。

クランプの設置箇所に前もって印を付けておき、クランプを修理箇所の近くであらかじめセットした後、設置箇所にずらして取付けると容易です。損傷箇所がクランプの中心に来る様に、又ボルトナットが複数の場合には、漏水箇所が外側ボルトより内側に入る様に取付けてください。

3 ナットを締め付ける。
 ● 約30分置いてから増し締めを行った後、漏れがないか確認する。

● ナットを締め付ける。
 ● 約10分置いてから増し締めを行った後、漏れがないか確認する。

⚠ 注意

- 締め付けは、トルクレンチ又はスパナを用いて数回に分けて行い、順次トルクを上げて適正トルクで締め付けてください。

ボルトナットが複数の場合は、中央のナットから始め、交互に均一に締め付ける。

- 標準締め付けトルクで止水できない場合は、管や器具の破損に注意して、更に順次トルクを上げて締め付けてみてください。管の状態、損傷の大きさ、圧力等により、止水できない場合もございます。

標準締め付けトルク (参考値)

型	呼び径	標準締め付けトルク N・m	型	呼び径	標準締め付けトルク N・m
C型	13~25	20	SS	50AP・65・75	50
	30~50	30		100・125	65
SCS	13~50	45		150以上	80~100