

吊配管金具

A10198 ■ステン吊バンド

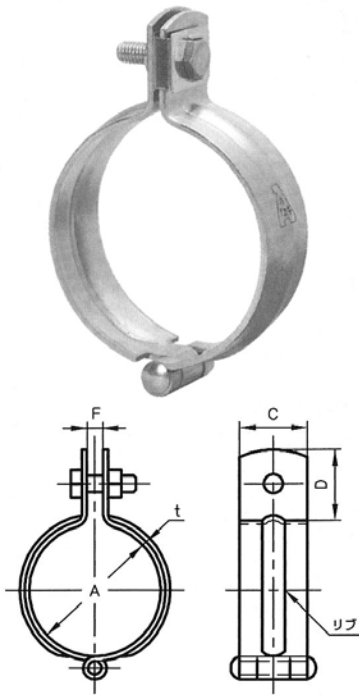

営業所により在庫商品が異なる場合がありますのでご確認ください。

共回り防止金具付

■ステンレス鋼管（厚肉管）用の蝶番式吊バンド。

- SGP管にご使用の場合は電食防止処理（防食テープなど）を行ってください。⚠注意
- 250A以上はリブのない平鋼製となります。
- 350A以上は製作品。
- SUS 304製。

コードNo. A10198 ■ステン吊バンド

単位 (mm)

サイズコード	径 称 (A)	呼び径 (B)	適合管外径	t	C	締付ボルト径×長さ	D	F	入 数 (個)
0010	15A	1/2	21.7	2.0	25	M6×20	26	8	300
0024	20A	3/4	27.2	2.0	25	M6×20	26	8	250
0039	25A	1	34.0	2.0	25	M6×20	26	8	200
0043	32A	1 1/4	42.7	2.0	25	M6×20	26	8	150
0058	40A	1 1/2	48.6	2.0	25	M6×20	26	8	140
0062	50A	2	60.5	2.0	25	M6×20	26	8	100
0077	65A	2 1/2	76.3	2.3	25	M8×25	26	8	150
0081	80A	3	89.1	2.3	25	M8×25	26	8	120
0096	90A	3 1/2	101.6	2.3	25	M8×25	26	8	70
0109	100A	4	114.3	2.3	25	M8×25	26	8	70
0113	125A	5	139.8	3.0	32	M10×35	36	11	50
0128	150A	6	165.2	3.0	32	M12×45	36	11	25
0132	200A	8	216.3	3.0	32	M12×45	36	11	20
0147	250A	10	267.4	4.0	50	M16×50	55	15	10
0151	300A	12	318.5	4.0	50	M16×50	60	15	10

A10199 ■ステン吊タン付

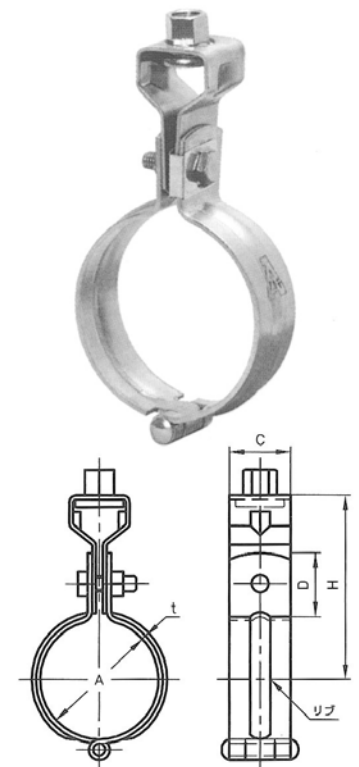

営業所により在庫商品が異なる場合がありますのでご確認ください。

共回り防止金具付

■ステンレス鋼管（厚肉管）用の蝶番式吊バンド。

- 「A10198ステン吊バンド」に「A10316ステン吊用タン」をセットした製品（150Aまで）。
- 350A以上は製作品。
- SUS 304製。

コードNo. A10199 ■ステン吊タン付

単位 (mm)

サイズコード	径 称 (A)	呼び径 (B)	適合管外径	t	C	締付ボルト径×長さ	D	H	入 数 (個)
0017	15A	1/2	21.7	2.0	25	M6×20	26	65	180
0021	20A	3/4	27.2	2.0	25	M6×20	26	68	160
0036	25A	1	34.0	2.0	25	M6×20	26	72	160
0055	32A	1 1/4	42.7	2.0	25	M6×20	26	76	140
0060	40A	1 1/2	48.6	2.0	25	M6×20	26	79	120
0074	50A	2	60.5	2.0	25	M6×20	26	85	100
0089	65A	2 1/2	76.3	2.3	25	M8×25	26	92	90
0093	80A	3	89.1	2.3	25	M8×25	26	98	80
0106	90A	3 1/2	101.6	2.3	25	M8×25	26	105	70
0125	100A	4	114.3	2.3	25	M8×25	26	111	70
0130	125A	5	139.8	3.0	32	M10×35	36	143	30
0144	150A	6	165.2	3.0	32	M12×45	36	156	25
0159	200A	8	216.3	3.0	32	M12×45	36	181	
0163	250A	10	267.4	4.0	50	M16×50	55	236	
0178	300A	12	318.5	4.0	50	M16×50	60	261	

吊配管金具

A10204 ■ステンVP吊タン無し

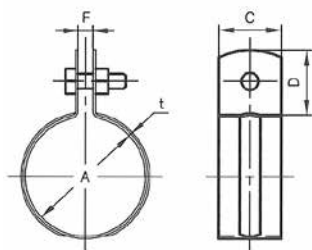

■VP管用の提灯式吊バンド。

- VP30、VP40、VP50は32幅もあります。
- SUS 304製。

コードNo. A10204 ■ステンCL吊タン無し

単位 (m/m)

サイズコード	径 称 (A)	呼び径 (B)	適合管外径	t	C	締付ボルト径×長さ	D	F	入 数 (個)
0019	10A	13	18.0	1.0	25	M6×25	26	6	300
0023	15A	16	22.0	1.0	25	M6×25	26	6	300
0038	20A	20	26.0	1.0	25	M6×25	26	6	300
0042	25A	25	32.0	1.0	25	M6×25	26	6	300
0170	30A	30	38.0	1.0	25	M6×25	26	6	250
0184	40A	40	48.0	1.0	25	M6×25	26	6	200
0199	50A	50	60.0	1.0	25	M6×25	26	6	140
0095	65A	65	76.0	1.0	32	M8×25	26	6	120
0108	75A	75	89.0	1.0	32	M8×25	26	6	90
0112	100A	100	114.0	1.0	32	M8×25	26	6	60
0127	125A	125	140.0	2.0	32	M8×25	36	8	25
0131	150A	150	165.0	2.0	32	M8×25	36	8	20
0146	200A	200	216.0	2.0	32	M8×25	36	8	22
0165	250A	250	267.0	2.0	32	M8×25	36	8	17

A10205 ■ステンVP吊タン付

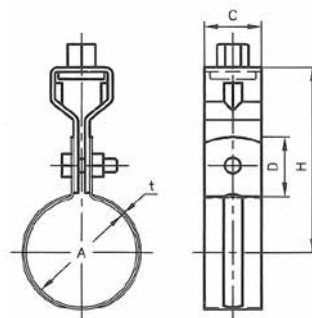

■VP管用の提灯式吊バンド。

- 「A10204ステンVP吊タン無し」に「A10316ステン吊用タン」をセットした製品。
- VP30、VP40、VP50は32幅もあります。
- SUS 304製。

コードNo. A10205 ■ステンVP吊タン付

単位 (m/m)

サイズコード	径 称 (A)	呼び径 (B)	適合管外径	t	C	締付ボルト径×長さ	D	H	吊ボルト径	入 数 (個)
0016	10A	13	18.0	1.0	25	M6×25	26	63	W ³ / ₈	300
0035	15A	16	22.0	1.0	25	M6×25	26	65	W ³ / ₈	300
0040	20A	20	26.0	1.0	25	M6×25	26	67	W ³ / ₈	300
0054	25A	25	32.0	1.0	25	M6×25	26	70	W ³ / ₈	300
0209	30A	30	38.0	1.0	25	M6×25	26	73	W ³ / ₈	250
0213	40A	40	48.0	1.0	25	M6×25	26	78	W ³ / ₈	200
0228	50A	50	60.0	1.0	25	M6×25	26	84	W ³ / ₈	140
0092	65A	65	76.0	1.0	32	M8×25	26	91	W ³ / ₈	120
0105	75A	75	89.0	1.0	32	M8×25	26	97	W ³ / ₈	90
0110	100A	100	114.0	1.0	32	M8×25	26	110	W ³ / ₈	60
0124	125A	125	140.0	2.0	32	M8×25	36	139	W ³ / ₈	25
0139	150A	150	165.0	2.0	32	M8×25	36	151	W ³ / ₈	20
0143	200A	200	216.0	2.0	32	M8×25	36	177	W ³ / ₈	22
0158	250A	250	267.0	2.0	32	M8×25	36	202	W ³ / ₈	17

立配管金具

A10349 ■ステン立バンド

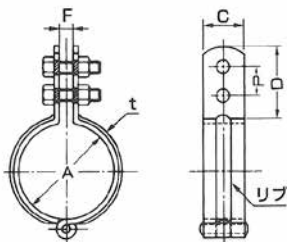

営業所により在庫商品が異なる場合がありますのでご確認ください。

共回り防止金具付

■ステンレス鋼管（厚肉管）用の蝶番式立バンド。

- SGP管にご使用の場合は電食防止処理（防食テープなど）を行ってください。
- 200A以上はリブのない平鋼製となります。
- SUS 304製。



コードNo. A10349 ■ステン立バンド

単位 (mm)

サイズコード	径 称 (A)	呼び径 (B)	適合管外径	t	C	締付ボルト径×長さ	D	P	F	入数 (個)
0016	15A	1/2	21.7	2.0	25	M6×20	45	20	6	250
0035	20A	3/4	27.2	2.0	25	M6×20	45	20	6	230
0040	25A	1	34.0	2.0	25	M6×20	45	20	6	160
0054	32A	1 1/4	42.7	2.0	25	M6×20	45	20	6	140
0069	40A	1 1/2	48.6	2.0	25	M6×20	45	20	6	100
0073	50A	2	60.5	2.0	25	M6×20	45	20	6	150
0088	65A	2 1/2	76.3	2.3	25	M6×20	45	20	6	120
0092	80A	3	89.1	2.3	25	M6×20	45	20	6	70
0105	90A	3 1/2	101.6	2.3	25	M6×20	45	20	6	100
0110	100A	4	114.3	2.3	25	M6×20	45	20	6	70
0124	125A	5	139.8	3.0	32	M10×35	60	27	6	30
0139	150A	6	165.2	3.0	32	M10×35	65	27	8	25
0143	200A	8	216.3	3.0	32	M10×35	60	27	8	20
0158	250A	10	267.4	4.0	50	M12×45	75	30	10	10
0162	300A	12	318.5	4.0	50	M12×45	75	30	10	10

A10350 ■ステン組式立バンド

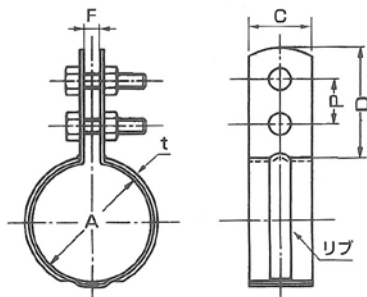
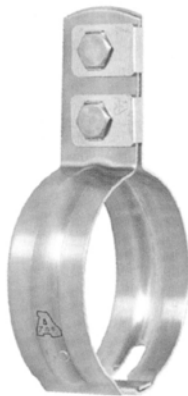

営業所により在庫商品が異なる場合がありますのでご確認ください。

共回り防止金具付

■ステンレス鋼管（厚肉管）用の組式立バンドです。

- SGP管にご使用の場合は電食防止処理（防食テープなど）を行ってください。
- 250A以上はリブのない平鋼製となります。
- SUS304製。



コードNo. A10350 ■ステン組式立バンド

単位 (mm)

サイズコード	径 称 (A)	呼び径 (B)	適合管外径	t	C	締付ボルト径×長さ	D	P	F	入数 (個)
0017	15A	1/2	21.7	1.0	25	M6×20	45	20	6	300
0021	20A	3/4	27.2	1.0	25	M6×20	45	20	6	270
0036	25A	1	34.0	1.0	25	M6×20	45	20	6	230
0055	32A	1 1/4	42.7	1.2	25	M6×20	45	20	6	170
0060	40A	1 1/2	48.6	1.2	25	M6×20	45	20	6	140
0074	50A	2	60.5	1.2	25	M6×20	45	20	6	100
0089	65A	2 1/2	76.3	1.5	32	M8×25	45	20	6	75
0093	80A	3	89.1	1.5	32	M8×25	45	20	6	65
0178	90A	3 1/2	101.6	1.5	32	M8×25	45	20	6	50
0106	100A	4	114.3	1.5	32	M8×25	45	20	6	50
0125	125A	5	139.8	2.5	38	M10×35	65	30	8	32
0130	150A	6	165.2	3.0	50	M12×45	70	33	8	15
0144	200A	8	216.3	3.0	50	M12×45	70	33	8	10
0159	250A	10	267.4	4.0	50	M12×45	70	33	10	18
0163	300A	12	318.5	4.0	50	M12×45	70	33	10	15

立配管金具

A10386 ■AP金具



■吊バンド振れ止め用金具。

- 吊バンドをT足に取付ける際は、AP金具をご使用ください。
- 電気亜鉛めっき仕上げ。

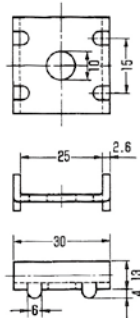

使用例



A10387 ■ステンツ穴T足



■立バンド用の取付足。板プレス加工タイプ。

- サイズ30・40は、吊バンドと組み合わせることにより、省スペースでの立配管支持が可能です。
- 固定にはAピン、ビスなどをご使用ください。
- SUS304製。

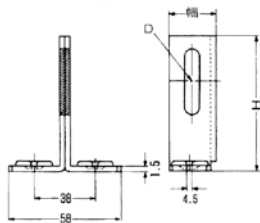

コードNo. A10387

■ステンツ穴T足(25幅) 単位 (個)

サイズコード	H	D	入数 (個)
0017	30	φ9×14	600
0021	40	φ9×14	500
0036	50	φ9×34	350
0055	60	φ9×34	300
0060	80	φ9×34	250
0074	100	φ9×34	180
0089	120	φ9×34	150
0093	150	φ9×34	150
0106	200	φ9×34	100

■ステンツ穴T足(32幅) 単位 (個)

サイズコード	H	D	入数 (個)
0130	60	φ11×40	200
0144	80	φ11×40	180
0159	100	φ11×40	130
0163	120	φ11×40	100
0178	150	φ11×40	100
0182	200	φ11×40	80

A10395 ■ステンターボ用羽子板

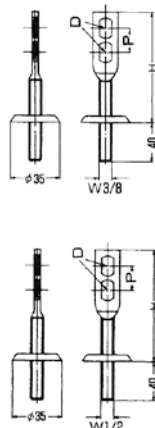

■立バンド用のねじ込み式取付足。

- 立バンドのサイズによりタイプが変わります。ご注意ください。
- 化粧座金は取り外し可能です。
- H寸法プラス40mmが全長です。
- SUS304製。

コードNo. A10395 ■ステンターボ用羽子板

単位 (個)

サイズコード	W $\frac{3}{8}$ ねじ				サイズコード	5" 6" 用W $\frac{3}{8}$ ねじ				サイズコード	5" 6" 用W $\frac{1}{2}$ ねじ			
	H	D	P	入数 (個)		H	D	P	入数 (個)		H	D	P	入数 (個)
0019	50	φ9×14	20	400										
0023	65	φ9×14	20	400	0112	65	φ11×18	27		0201	65	φ11×18	27	
0038	75	φ9×14	20	350	0127	75	φ11×18	27		0216	75	φ11×18	27	
0042	100	φ9×14	20	300	0131	100	φ11×18	27		0235	100	φ11×18	27	
0057	125	φ9×14	20	250	0146	125	φ11×18	27		0240	125	φ11×18	27	
0061	150	φ9×14	20	200	0165	150	φ11×18	27		0254	150	φ11×18	27	
0076	200	φ9×14	20	180	0170	200	φ11×18	27		0269	200	φ11×18	27	
0095	250	φ9×14	20	130	0184	250	φ11×18	27		0273	250	φ11×18	27	
0108	300	φ9×14	20	100	0199	300	φ11×18	27		0288	300	φ11×18	27	

サドルバンド

A10453 ■ステン厚サドル

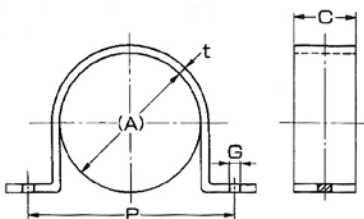

■ステンレス鋼管用のサドルバンド。

- SGP管にご使用の場合は電食防止処理（防食テープなど）を行ってください。
- 固定にはAピン、ビスなどをご使用ください。⚠注意
- SUS304製。

コードNo. A10453 ■ステン厚サドル

単位 (mm)

サイズコード	径 称 (A)	呼び径 (B)	適合管外径	t	C	G	P	入 数 (個)
0014	15A	1/2	21.7	2.0	25	φ 5	50	600
0029	20A	3/4	27.2	2.0	25	φ 5	57	500
0033	25A	1	34.0	2.0	25	φ 5	63	400
0048	32A	1 1/4	42.7	2.0	25	φ 5	72	300
0052	40A	1 1/2	48.6	2.0	25	φ 5	77	250
0067	50A	2	60.5	2.0	25	φ 5	90	200
0071	65A	2 1/2	76.3	2.0	25	φ 5	113	300
0086	80A	3	89.1	2.0	25	φ 5	125	300
0103	100A	4	114.3	2.0	25	φ 5	150	240
0118	125A	5	139.8	3.0	32	φ 11	185	90
0122	150A	6	165.2	3.0	32	φ 11	205	60
0137	200A	8	216.3	3.0	32	φ 11	255	40

A10454 ■ステン厚サドルボルト穴

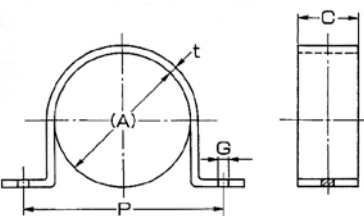

■ステンレス鋼管用のサドルバンド。

- SGP管にご使用の場合は電食防止処理(防食テープなど)を行ってください。⚠注意
- 固定穴が大きいボルト固定タイプ。架台への取付けが可能です。
- SUS304製。

コードNo. A10454 ■ステン厚サドルボルト穴

単位 (mm)

サイズコード	径 称 (A)	呼び径 (B)	適合管外径	t	C	G	P	入 数 (個)
0011	15A	1/2	21.7	2.0	25	φ 11	50	600
0026	20A	3/4	27.2	2.0	25	φ 11	57	500
0045	25A	1	34.0	2.0	25	φ 11	63	400
0050	32A	1 1/4	42.7	2.0	25	φ 11	72	300
0064	40A	1 1/2	48.6	2.0	25	φ 11	77	250
0079	50A	2	60.5	2.0	25	φ 11	90	200
0083	65A	2 1/2	76.3	2.0	25	φ 11	113	300
0098	80A	3	89.1	2.0	25	φ 11	125	300
0115	100A	4	114.3	2.0	25	φ 11	150	240