



規格と用途

規格名称	規格	商品名	管の製法	製造可能範囲 (呼び径)	主な特性・用途
配管用炭素鋼鋼管	JIS G 3452 (SGP)		電気抵抗溶接※	10A-500A	使用圧力1MPa程度までの水、空気、蒸気、油、ガスなどの低圧流体の配管。(黒管または白管)
圧力配管用炭素鋼鋼管	JIS G 3454 (STPG)		継目無 電気抵抗溶接※	10A-600A	使用圧力の10MPa程度までの水、空気、蒸気、油、ガスなどの圧力流体の配管。(黒管または白管)
配管用電気抵抗溶接 炭素鋼鋼管	日本製鉄販売品規格 (STPY400-E)		電気抵抗溶接※	200A-600A	使用圧力の比較的低い水、空気、蒸気、油、ガスなどの配管に使用する中大径鋼管。
水配管用垂鉛めっき鋼管	JIS G 3442 (SGPW)		電気抵抗溶接※	15A-500A	SGPに垂鉛めっきを施し耐食性を増し、主として水配管(空調、消火、排水など)に使用。
水輸送用塗覆装鋼管	JIS G 3443-1~4 (STW)		電気抵抗溶接※ 電弧溶接	400A-1800A	鋼管にポリウレタン、ポリエチレンなどを塗覆装し埋設用に適した上下水道用の直管および異形管。

※電気抵抗溶接配管には、冷間で溶接されるERW鋼管と熱間で溶接されるSW鋼管があります。

※日本製鉄では、耐溝食電気抵抗溶接鋼管 (SUPER SEAM®) を製造しています。

※日本製鉄では、JIS規格による各種の配管用鋼管はもとより、日本海事協会規格をはじめとした船級規格、ASTM、API、BSなど諸外国規格による配管用鋼管も製造しています。

配管用炭素鋼鋼管 規格番号: JIS G 3452

1. 種類および記号

管の種類および記号は次の表の通りで、亜鉛めっきの有無により、黒管、白管に区分されます。

種類の記号	区分	備考
SGP	黒管	亜鉛めっきを行わない管
	白管	亜鉛めっきを行った管

2. 寸法・質量および寸法の許容差

管1本の長さは、原則として100A以下は4,000mm、それ以外は5,500mmとします。

呼び方 (A) (B)	外径 mm	外径の許容差		厚さ mm	厚さの 許容差	ソケットを 含まない 質量kg/m	
		テーパネジ を切る管	それ以外 の管				
10	3/8	17.3	±0.5mm	2.3	+規定 しない -12.5%	0.851	
15	1/2	21.7	±0.5mm	2.8		1.31	
20	3/4	27.2	±0.5mm	2.8		1.68	
25	1	34.0	±0.5mm	3.2		2.43	
32	1 1/4	42.7	±0.5mm	3.5		3.38	
40	1 1/2	48.6	±0.5mm	3.5		3.89	
50	2	60.5	±0.5mm	±0.6mm		3.8	5.31
65	2 1/2	76.3	±0.7mm	±0.8mm		4.2	7.47
80	3	89.1	±0.8mm	±0.9mm		4.2	8.79
90	3 1/2	101.6	±0.8mm	±1.0mm		4.2	10.1
100	4	114.3	±0.8mm	±1.1mm		4.5	12.2
125	5	139.8	±0.8mm	±1.4mm		4.5	15.0
150	6	165.2	±0.8mm	±1.6mm		5.0	19.8
175	7	190.7	±0.9mm	±1.6mm		5.3	24.2
200	8	216.3	±1.0mm	±1.7mm		5.8	30.1
225	9	241.8	±1.2mm	±1.9mm		6.2	36.0
250	10	267.4	±1.3mm	±2.1mm		6.6	42.4
300	12	318.5	±1.5mm	±2.5mm		6.9	53.0
350	14	355.6	—	±2.8mm		7.9	67.7
400	16	406.4	—	±3.3mm		7.9	77.6
450	18	457.2	—	±3.7mm		7.9	87.5
500	20	508.0	—	±4.1mm		7.9	97.4

3. 製造方法

製造方法を表す記号	
製造方法	仕上方法
電気抵抗溶接: E	熱間仕上げ: H 冷間仕上げ: C 電気抵抗溶接まま: G

※耐溝状腐食鋼管(スーパーシーム)となっています。

4. 管端形状

呼び方300Aまたは12B以下の管の両端はねじ付きまたはブレンエンドとし、呼び方350Aまたは14B以上の管はブレンエンドとします。ただし注文者の指定があるときはベベルエンドに加工します。

ベベルエンドの形状は、特に指定のない限り次の図の通りとします。

なお、日本製鉄(株)のねじ付品標準製造範囲は150Aまでとなっていますので、これを超えるものについてはご相談ください。

■ベベルエンドの形状

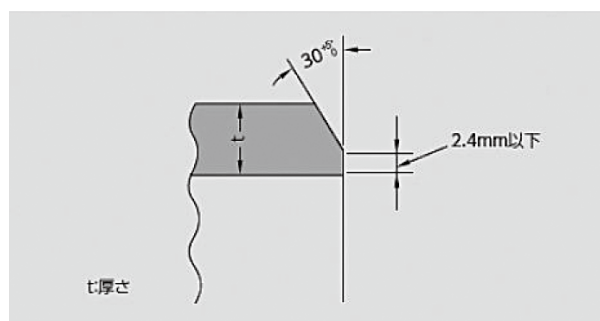

5. 表示(例)

- ①ロゴマーク ②製造所記号 ③JISマーク ④認証機関 ⑤認証番号 ⑥販売品名 ⑦種類の記号製法
⑧耐溝状腐食電気抵抗溶接鋼管マーク ⑨寸法 ⑩製造所記号 ⑪管理番号 ⑫製造年月

① NIPPON STEEL ② K ③ JIS ④ JICQA ⑤ QA0307026 ⑥ SGP-E-H ⑦ 50A×4000 ⑧ 04-19

① NIPPON STEEL ② JICQA ③ SUPER ④ SGP-E-H ⑤ MN ⑥ 25A×5500 ⑦ SL ⑧ 04-19 ⑨ 201-01-100

① NIPPON STEEL ② JICQA ③ QA0521001 ④ SUPER ⑤ SGP E-G ⑥ MN ⑦ 125A×5500 ⑧ WK ⑨ IH40301 ⑩ 04-2019

① NIPPON STEEL ② JICQA ③ SUPER ④ SGP-E-G ⑤ MN ⑥ 150A×5500 ⑦ SE ⑧ 04-19 ⑨ G7345

① NIPPON STEEL ② JICQA ③ QA0607010 ④ SUPER ⑤ SGP-E-H ⑥ MN ⑦ 25A×5500 ⑧ SL ⑨ 04-19 ⑩ 8 7451

※これらの表示は予告なく変更される場合がございます。

水配管用亜鉛めっき鋼管 規格番号: JIS G 3442

1. 種類および記号

管はつぎの1種類です。

種類の記号
SGPW

管は、JIS G 3452の黒管を用い亜鉛めっきの付着量は550g/m²以上

2. 寸法、質量および寸法の許容差

管1本の長さは、原則として15A~100Aは4,000、125A~300Aは5,500mmとします。

管の呼び方		外径 mm	外径の 許容差 mm	厚さ mm	厚さの 許容差	ソケットを 含まない質量 kg/m
(A)	(B)					
15	1/2	21.7	±0.5mm	2.8	+規定 しない -12.5%	1.31
20	3/4	27.2	±0.5mm	2.8		1.68
25	1	34.0	±0.5mm	3.2		2.43
32	1 1/4	42.7	±0.5mm	3.5		3.38
40	1 1/2	48.6	±0.5mm	3.5		3.89
50	2	60.5	±0.5mm	3.8		5.31
65	2 1/2	76.3	±0.7mm	4.2		7.47
80	3	89.1	±0.8mm	4.2		8.79
90	3 1/2	101.6	±0.8mm	4.2		10.1
100	4	114.3	±0.8mm	4.5		12.2
125	5	139.8	±0.8mm	4.5		15.0
150	6	165.2	±0.8mm	5.0		19.8
200	8	216.3	±1.0mm	5.8		30.1
250	10	267.4	±1.3mm	6.6		42.4
300	12	318.5	±1.5mm	6.9		53.0
350	14	355.6	—*	7.9	67.7	
400	16	406.4	—*	7.9	77.6	
450	18	457.2	—*	7.9	87.5	
500	20	508.0	—*	7.9	97.4	

*呼び径350A以上の管の外径の許容差は周長測定でも可能であり、この場合の許容差は±0.5%とします。

3. 製造方法

製造方法を表す記号	
製造方法	仕上方法
電気抵抗溶接: E	熱間仕上げ: H 冷間仕上げ: C 電気抵抗溶接まま: G

※耐溝状腐食鋼管(スーパーシーム)となっています。

4. 管端形状

管の両端には、JIS B 0203(管用テーパネジ)のテーパネジを施し次の図のようにその一端にはJIS B 2302(ねじ込み式鋼管製管継手)またはJIS B 2301(ねじ込み式可鍛鉄製管継手)によるソケットをねじ込みます。ご要望により、ねじなし品も製造いたします。

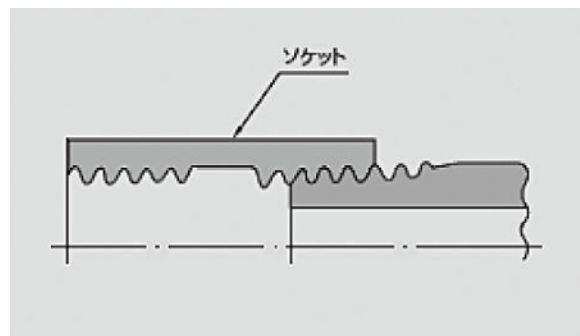

5. 表示(例)



① 日本水協検査証印 ② ロゴマーク ③ 製造所記号 ④ 種類の記号 ⑤ 寸法 ⑥ 製造年月



① ロゴマーク ② 販売品名 ③ 種類の記号 ④ 耐溝状腐食電気抵抗溶接鋼管マーク ⑤ 寸法
⑥ 製造所記号 ⑦ 製造年月 ⑧ 管理番号

※これらの表示は予告なく変更される場合がございます。

価格表 (SGP・SGPW)

呼び径 (A) (B)		重量 (kg/m)	SGP					SGPW			
			黒無 5.5m	白無 4m 5.5m		白付 4m 5.5m		厚無 4m 5.5m		厚付 4m 5.5m	
15	1/2	1.31	6,310	8,980	12,350	9,950	13,680	9,370	—	10,150	—
20	3/4	1.68	7,760	11,030	15,160	12,130	16,670	11,490	—	12,430	—
25	1	2.43	10,870	15,420	21,200	17,030	23,420	15,930	—	17,360	—
32	1 1/4	3.38	14,260	20,370	28,000	22,630	31,120	21,030	—	23,020	—
40	1 1/2	3.89	16,320	23,390	32,160	25,890	35,590	24,120	—	26,440	—
50	2	5.31	22,330	31,930	43,900	35,490	48,800	32,830	—	36,240	—
65	2 1/2	7.47	31,440	44,800	61,590	50,700	69,720	46,200	—	51,750	—
80	3	8.79	36,870	52,740	72,510	60,800	83,600	54,380	—	61,950	—
90	3 1/2	10.10	43,310	—	—	—	—	—	—	—	—
100	4	12.20	51,280	73,010	100,390	87,440	120,230	75,340	—	89,030	—
125	5	15.00	66,870	—	127,570	—	159,250	—	131,430	—	161,660
150	6	19.80	95,030	—	174,000	—	210,930	—	179,080	—	214,150
175	7	24.20	116,310	—	—	—	—	—	—	—	—
200	8	30.10	144,620	—	264,950	—	—	—	272,670	—	—
250	10	42.40	203,020	—	371,850	—	—	—	382,690	—	—
300	12	53.00	254,340	—	466,040	—	—	—	479,650	—	—
350	14	67.70	324,020	—	593,650	—	—	—	611,050	—	—
400	16	77.60	371,880	—	681,510	—	—	—	701,350	—	—
450	18	87.50	418,900	—	767,640	—	—	—	790,000	—	—
500	20	97.40	466,870	—	855,430	—	—	—	880,380	—	—

- 1) 規格：黒無、白無、白付……配管用炭素鋼鋼管 (JIS G 3452)
厚無、厚付……水配管用亜鉛メッキ鋼管 (JIS G 3442)
- 2) 定尺： 4m……白無、白付、厚無、厚付の15A～100A
5.5m……白無、白付、黒無の全寸法 及び 厚無、厚付の125A以上
- 3) 製法：15A～100A……熱間仕上電気抵抗溶接鋼管 (SGP E-H)
125A以上 ……電気抵抗溶接鋼管 (SGP E-G MN)
- 4) 全ての品種、寸法共耐溝状腐食仕様です。