

■内外面エポキシ樹脂粉体塗装品 (商品CD:ZPFER)

表中記号
★印:受注生産品

呼び径50~200

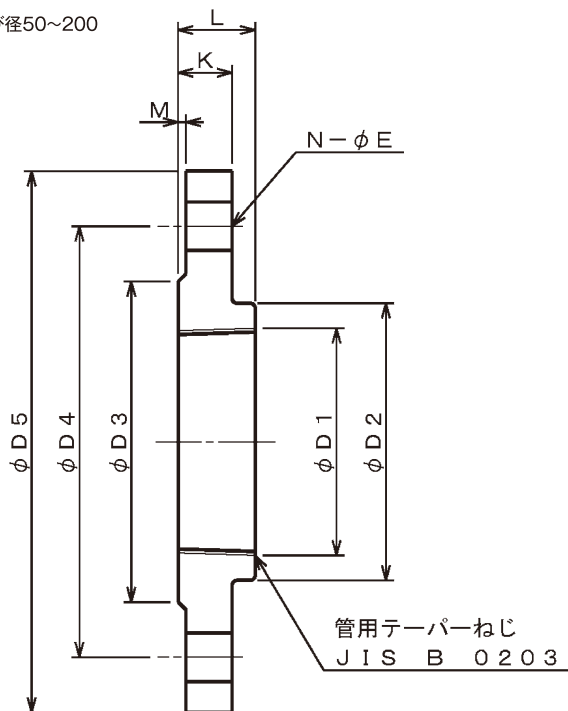

呼び径250~300

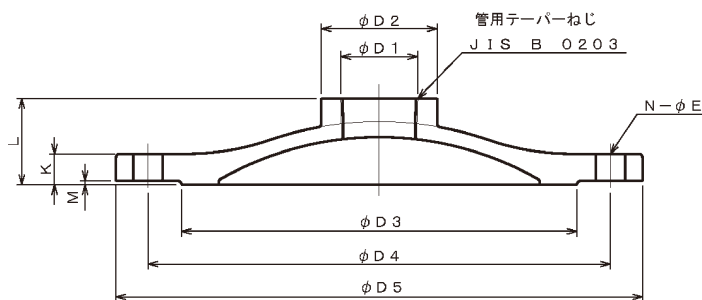

単位: mm

呼び径 D	価格	質量 (kg)	D ₁	D ₂	L	フランジ寸法						
						D ₅	D ₄	D ₃	K	M	E	N
50 × 50	10,880	2.0	Rc 2	78	25.0	155	120	96	19	2	19	4
★ 75 × 40	16,580	4.7	Rc 1 1/2	80	30.0	211	168	125	21	3	19	4
× 50	15,060	4.6	Rc 2	80	30.0	211	168	125	21	3	19	4
× 75	15,060	4.1	Rc 3	108	30.0	211	168	125	21	3	19	4
★ 100 × 40	19,230	6.5	Rc 1 1/2	80	33.0	238	195	152	21	3	19	4
× 50	17,710	6.1	Rc 2	80	33.0	238	195	152	21	3	19	4
× 75	17,710	5.6	Rc 3	108	33.0	238	195	152	21	3	19	4
× 100	17,710	5.1	Rc 4	135	33.0	238	195	152	21	3	19	4
★ 150 × 40	29,100	11.2	Rc 1 1/2	77	34.0	290	247	204	22	3	19	6
★ × 50	27,580	9.7	Rc 2	77	34.0	290	247	204	22	3	19	6
★ × 75	27,580	9.2	Rc 3	135	33.0	290	247	204	22	3	19	6
★ × 100	23,780	8.7	Rc 4	135	33.0	290	247	204	22	3	19	6
★ × 150	23,780	7.6	Rc 6	192	40.0	290	247	204	22	3	19	6
★ 200 × 50	38,840	16.8	Rc 2	135	33.0	342	299	256	23	3	19	8
★ × 100	32,770	13.3	Rc 4	135	33.0	342	299	256	23	3	19	8
★ 250 × 50	60,970	22.0	Rc 2	90	67.0	410	360	308	24	3	23	8
★ 300 × 50	78,310	29.0	Rc 2	90	74.5	464	414	362	25	3	23	10

注1: 塗装は内外面共の塗装、本体材質はFCD製です。

注2: フランジ形式は、呼び径50mmはRF形JIS 10K (形式1)、呼び径75mm以上はRF形7.5K (形式1) です。
GF形7.5K (形式2) については別途御見積申し上げます。