

DV継手・VUDV継手

無印：日本工業規格 JIS K6789品
 ※印：塩化ビニル管・継手協会規格AS38品
 ●印：メーカー規格品

90° エルボ

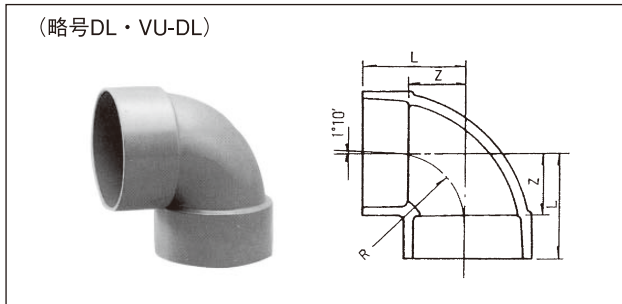

VP系(品番2151)=VP系ストッパー= 単位：mm

呼び径	価格	Z	L	R(参考)
30	109	22	40	23
40	138	27	49	27
50	233	33	58	34
65	396	42	77	43
75	560	48	88	49
100	1,120	62	112	65
125	2,390	75	140	79.5
150	4,100	88	168	89.5

VU系(品番2251)・メーカー規格品(品番2151)=VU系ストッパー= 単位：mm

呼び径	価格	Z	L	R(参考)
※ 50	233	33	58	31
※ 65	396	42	77	43
※ 75	560	48	88	54
※100	1,120	62	112	70
※125	2,390	75	140	84
※150	4,100	88	168	82
●200	5,580	110	216	114
●250	11,660	142	267	177
●300	22,030	168	308	181
●350	58,300	196	366	212
●400	94,970	222	422	252

45° エルボ

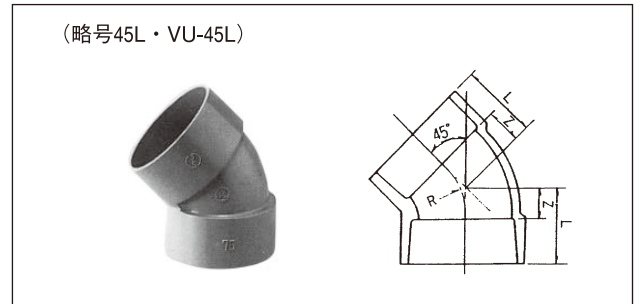

VP系(品番2153)=VP系ストッパー= 単位：mm

呼び径	価格	Z	L	R(参考)
30	109	12	30	29
40	138	14	36	30
50	220	18	43	42
65	359	22	57	52
75	488	25	65	58
100	960	30	80	69
125	2,050	38	103	90
150	3,330	44	124	109

VU系(品番2253)・メーカー規格品(品番2153)=VU系ストッパー= 単位：mm

呼び径	価格	Z	L	R(参考)
※ 50	220	18	43	45
※ 65	359	22	57	55
※ 75	488	25	65	60
※100	960	30	80	69
※125	2,050	38	103	92
※150	3,330	44	124	106
●200	4,750	48	153	114
●250	9,900	58	183	140
●300	21,690	70	210	167
●350	55,060	90	258	212
●400	92,050	110	310	243

90° 大曲がりエルボ

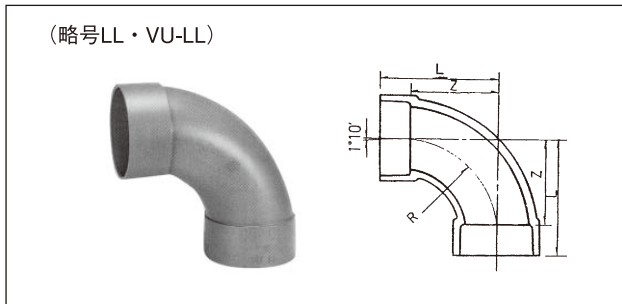

VP系(品番2152)=VP系ストッパー= 単位：mm

呼び径	価格	Z	L	R(参考)
40	255	52	74	75
50	402	66	91	88
65	680	90	125	108
75	940	100	140	119
100	1,820	128	178	152
125	3,280	140	205	180
150	4,940	170	250	210

VU系(品番2252)・メーカー規格品(品番2152)=VU系ストッパー= 単位：mm

呼び径	価格	Z	L	R(参考)
※ 50	402	66	91	85
※ 75	940	100	140	120
※100	1,820	128	178	159
※125	3,280	140	205	180
※150	4,940	170	250	240
●200	10,420	196	301	270
●250	28,350	225	350	225
●300	45,360	250	390	250

90° Y

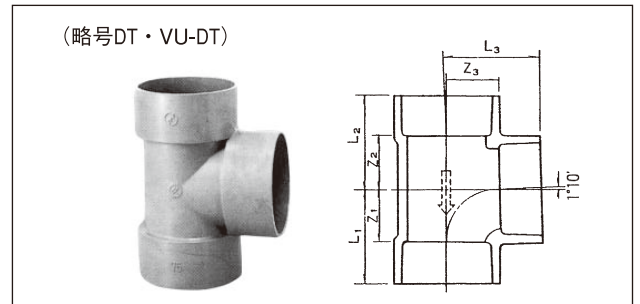

VP系(品番2154)=VP系ストッパー= 単位：mm

呼び径	価格	Z ₁	Z ₂	Z ₃	L ₁	L ₂	L ₃
30	154	22	22	22	40	40	40
40	227	27	27	27	49	49	49
50	365	34	34	34	59	59	59
65	590	42	43	42	77	78	77
75	810	48	49	48	88	89	88
100	1,690	62	63	62	112	113	112
125	3,140	75	76	75	140	141	140
150	5,640	89	90	89	169	170	169

VU系(品番2254)・メーカー規格品(品番2154)=VU系ストッパー= 単位：mm

呼び径	価格	Z ₁	Z ₂	Z ₃	L ₁	L ₂	L ₃
※ 50	365	34	34	34	59	59	59
※ 65	590	42	43	42	77	78	77
※ 75	810	48	49	48	88	89	88
※100	1,690	62	63	62	112	113	112
※150	5,640	89	90	89	169	170	169
●200	11,250	113	113	113	218	218	218
●250	20,270	139	139	139	264	264	264
●300	45,360	165	165	165	305	305	305
●350	77,730	197	200	197	367	370	367

径違い90° Y

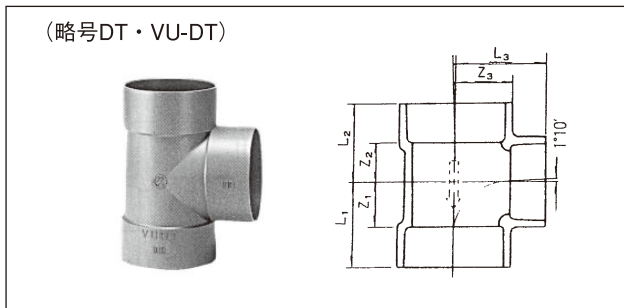

VP系(品番2154)=VP系ストッパー=

単位: mm

呼び径	価格	Z ₁	Z ₂	Z ₃	L ₁	L ₂	L ₃
40X 30	191	22	22	27	44	44	45
50X 30	263	22	22	33	47	47	51
50X 40	263	27	27	33	52	52	55
65X 40	475	27	28	42	62	63	64
65X 50	475	34	35	42	69	70	67
75X 40	670	27	28	48	67	68	70
75X 50	670	34	35	48	74	75	73
75X 65	670	42	43	48	82	83	83
100X 40	1,290	27	28	62	77	78	84
100X 50	1,290	34	35	62	84	85	87
100X 65	1,290	42	43	62	92	93	97
100X 75	1,290	48	49	62	98	99	102
●125X 75	3,100	49	51	75	114	116	115
●125X100	3,100	62	64	75	127	129	125
●150X 75	5,350	51	53	88	131	133	128
●150X100	5,350	62	65	88	142	145	138

VU系AS38規格品(品番2254)・メーカー規格品(品番2154)=VU系ストッパー=

単位: mm

呼び径	価格	Z ₁	Z ₂	Z ₃	L ₁	L ₂	L ₃
※ 75X 50	670	34	35	48	74	75	73
※100X 50	1,290	34	35	62	84	85	87
※100X 75	1,290	48	49	62	98	99	102
●200X100	8,550	62	63	116	167	168	166
●200X125	9,920	76	73	115	186	183	180
●200X150	10,740	88	88	113	198	198	193
●250X200	19,360	116	118	141	246	248	251

備考 呼び径200X100、200X125、200X150は大口径側ストッパー高さVU、小口径側ストッパー高さVPに合わせてあります。

90° 大曲がり Y

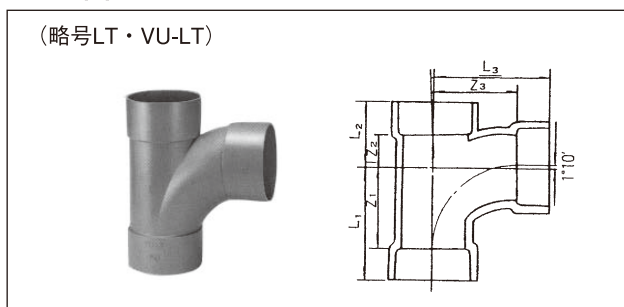

VP系(品番2155)=VP系ストッパー=

単位: mm

呼び径	価格	Z ₁	Z ₂	Z ₃	L ₁	L ₂	L ₃
40	380	52	23	52	74	45	74
50	500	66	26	66	91	51	91
65	870	90	33	90	125	68	125
75	1,280	100	30	100	140	70	140
100	2,450	128	45	128	178	95	178
125	4,110	140	50	140	205	115	205
150	8,590	170	65	170	250	145	250

VU系AS38規格品(品番2255)・メーカー規格品(品番2155)=VU系ストッパー=

単位: mm

呼び径	価格	Z ₁	Z ₂	Z ₃	L ₁	L ₂	L ₃
※ 50	500	66	26	66	91	51	91
※ 75	1,280	100	30	100	140	70	140
※100	2,450	128	45	128	178	95	178
※125	4,110	140	50	140	205	115	205
※150	8,590	170	65	170	250	145	250

径違い90° 大曲がり Y

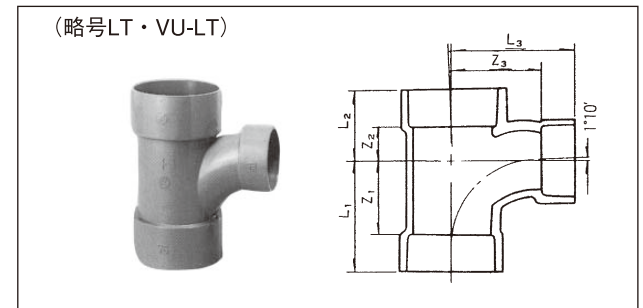

VP系(品番2155)=VP系ストッパー=

単位: mm

呼び径	価格	Z ₁	Z ₂	Z ₃	L ₁	L ₂	L ₃
50X 40	454	52	23	57	77	48	79
65X 40	670	52	24	66	87	59	88
65X 50	670	66	27	74	101	62	99
75X 40	960	52	25	71	92	65	93
75X 50	960	66	29	79	106	69	104
75X 65	960	90	32	95	130	72	130
100X 40	1,820	52	28	82	102	78	104
100X 50	1,820	66	32	90	116	82	115
100X 65	1,820	90	36	107	140	86	142
100X 75	1,820	100	33	110	150	83	150
125X 65	3,820	90	38	120	155	103	155
125X 75	3,820	100	42	124	165	107	164
125X100	3,820	128	52	140	193	117	190
150X 65	6,200	90	42	130	170	122	165
150X 75	6,200	100	45	135	180	125	175
150X100	6,200	128	53	152	208	133	202
●150X125	6,200	140	60	152	220	140	217

VU系(品番2255)=VU系ストッパー=

単位: mm

呼び径	価格	Z ₁	Z ₂	Z ₃	L ₁	L ₂	L ₃
※ 75X 50	960	66	29	79	106	69	104
※100X 50	1,820	66	32	90	116	82	115
※100X 75	1,820	100	33	110	150	83	150
※150X125	6,200	140	60	152	220	140	217

90° 大曲がり両 Y

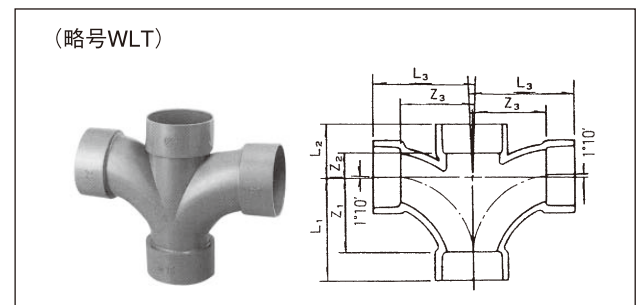

VP系(品番2156)=VP系ストッパー=

単位: mm

呼び径	価格	Z ₁	Z ₂	Z ₃	L ₁	L ₂	L ₃
65	1,470	90	33	90	125	68	125
75	2,340	100	38	100	140	78	140
100	4,510	128	45	128	178	95	178

径違い90° 大曲がり両 Y

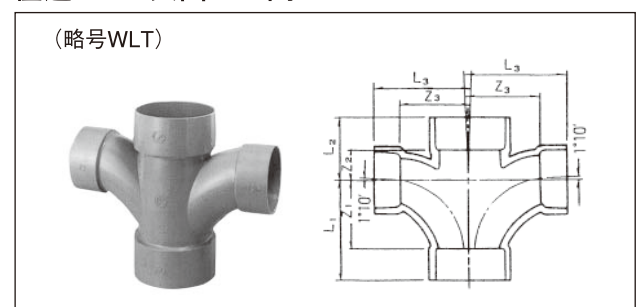

VP系(品番2156)=VP系ストッパー=

単位: mm

呼び径	価格	Z ₁	Z ₂	Z ₃	L ₁	L ₂	L ₃
100X 75	3,000	100	40	110	150	90	150
125X100	6,420	128	52	140	193	117	190

45° Y

(略号Y・VU-Y)

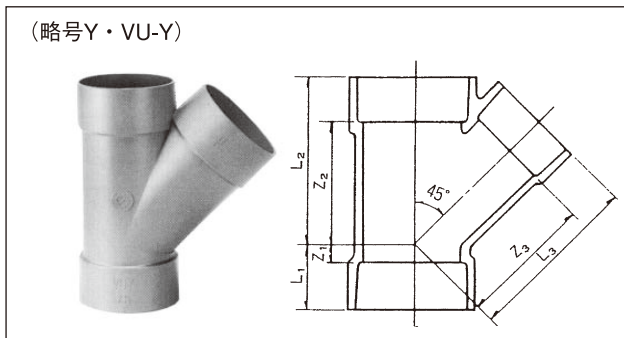

VP系(品番2157)=VP系ストッパー= 単位: mm

呼び径	価格	Z ₁	Z ₂	Z ₃	L ₁	L ₂	L ₃
40	322	12	58	62	34	80	84
50	468	20	72	78	45	97	103
65	760	20	92	98	55	127	133
75	1,100	26	106	115	66	146	155
100	2,300	32	134	144	82	184	194
125	4,140	38	172	175	103	237	240
150	9,760	44	204	210	124	284	290

VU系(品番2257)=VU系ストッパー= 単位: mm

呼び径	価格	Z ₁	Z ₂	Z ₃	L ₁	L ₂	L ₃
※ 50	468	20	72	78	45	97	103
※ 75	1,100	26	106	115	66	146	155
※100	2,300	32	134	144	82	184	194
※150	9,760	44	204	210	124	284	290

径違い45° Y

(略号Y・VU-Y)

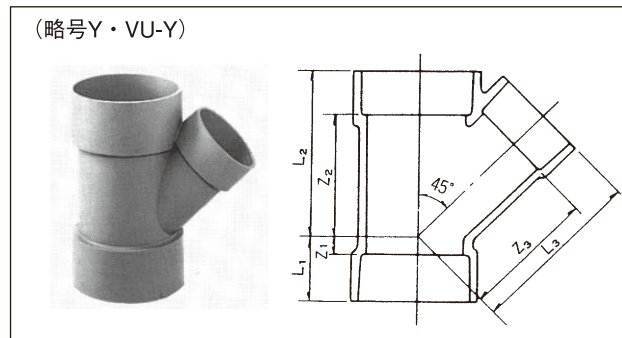

VP系(品番2157)=VP系ストッパー= 単位: mm

呼び径	価格	Z ₁	Z ₂	Z ₃	L ₁	L ₂	L ₃
40×30	232	6	50	58	28	72	76
50×40	337	8	62	70	33	87	92
65×40	610	-1	72	82	34	107	104
65×50	610	8	80	88	43	115	113
75×40	800	-6	78	92	34	118	114
75×50	800	3	86	98	43	126	123
75×65	800	14	98	106	54	138	141
100×40	1,670	-14	96	112	36	146	134
100×50	1,670	-8	98	118	42	148	143
100×65	1,670	3	110	125	53	160	160
100×75	1,670	19	118	132	69	168	172
125×100	4,100	19	150	171	84	215	221
150×100	5,870	6	165	185	86	245	235

VU系AS38規格品(品番2257)・メーカー規格品(品番2157)=VU系ストッパー= 単位: mm

呼び径	価格	Z ₁	Z ₂	Z ₃	L ₁	L ₂	L ₃
※ 75×50	800	3	86	98	43	126	123
※100×50	1,670	-8	98	118	42	148	143
※100×75	1,670	19	118	132	69	168	172

インクリーザー

(略号IN・VU-IN)

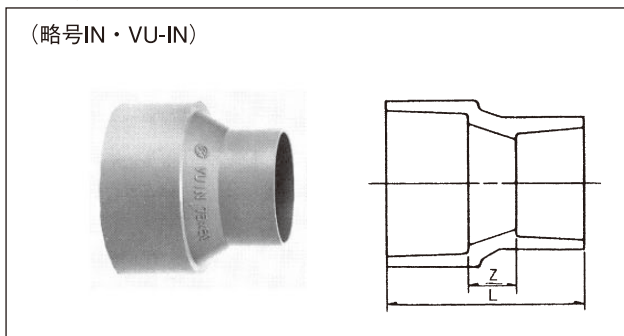

備考 呼び径200×125, 200×150は大口径側ストッパー高さVU、小口径側ストッパー高さVPに合わせてあります。

VP系(品番2159)=VP系ストッパー= 単位: mm

呼び径	価格	Z	L
40×30	124	20	60
50×30	138	20	63
50×40	138	20	67
65×40	278	20	77
65×50	278	20	80
75×40	387	25	87
75×50	387	25	90
75×65	387	25	100
100×40	570	30	102
100×50	570	30	105
100×65	570	30	115
100×75	640	30	120
●125×65	890	35	135
●125×75	940	35	140
●125×100	940	35	150
●150×75	1,450	40	160
●150×100	1,450	40	170
●150×125	1,840	40	185

VU系AS38規格品(品番2259)・メーカー規格品(品番2159)=VU系ストッパー= 単位: mm

呼び径	価格	Z	L
※ 75×50	387	25	90
※ 75×65	387	25	100
※100×50	570	30	105
※100×65	570	30	115
※100×75	640	30	120
※125×100	940	35	150
※150×100	1,450	40	170
※150×125	1,840	40	185
●200×125	3,880	45	218
●200×150	4,500	50	235
●250×200	9,030	60	290

ソケット

(略号DS・VU-DS)

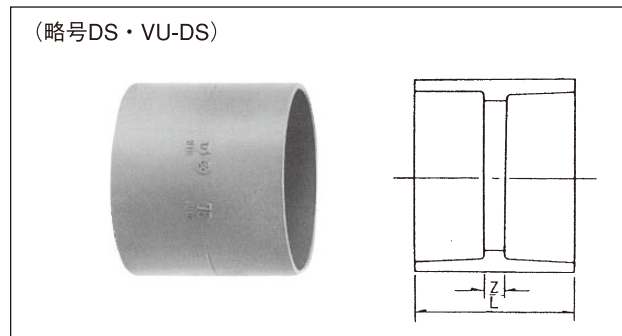

VP系(品番2158)=VP系ストッパー= 単位: mm

呼び径	価格	Z	L
30	96	3	39
40	103	3	47
50	132	3	53
65	220	3	73
75	343	4	84
100	670	4	104
125	1,330	4	134
150	2,300	4	164

VU系AS38規格品(品番2258)・メーカー規格品(品番2158)=VU系ストッパー= 単位: mm

呼び径	価格	Z	L
※ 50	132	3	53
※ 65	220	3	73
※ 75	343	4	84
※100	670	5	105
※125	1,330	5	135
※150	2,300	5	165
●200	3,220	5	215
●250	6,440	6	270
●300	10,710	6	320
●350	34,470	12	352
●400	49,650	12	412