

ソフトシール仕切弁 構造図

内ねじ式

φ50～φ500mm

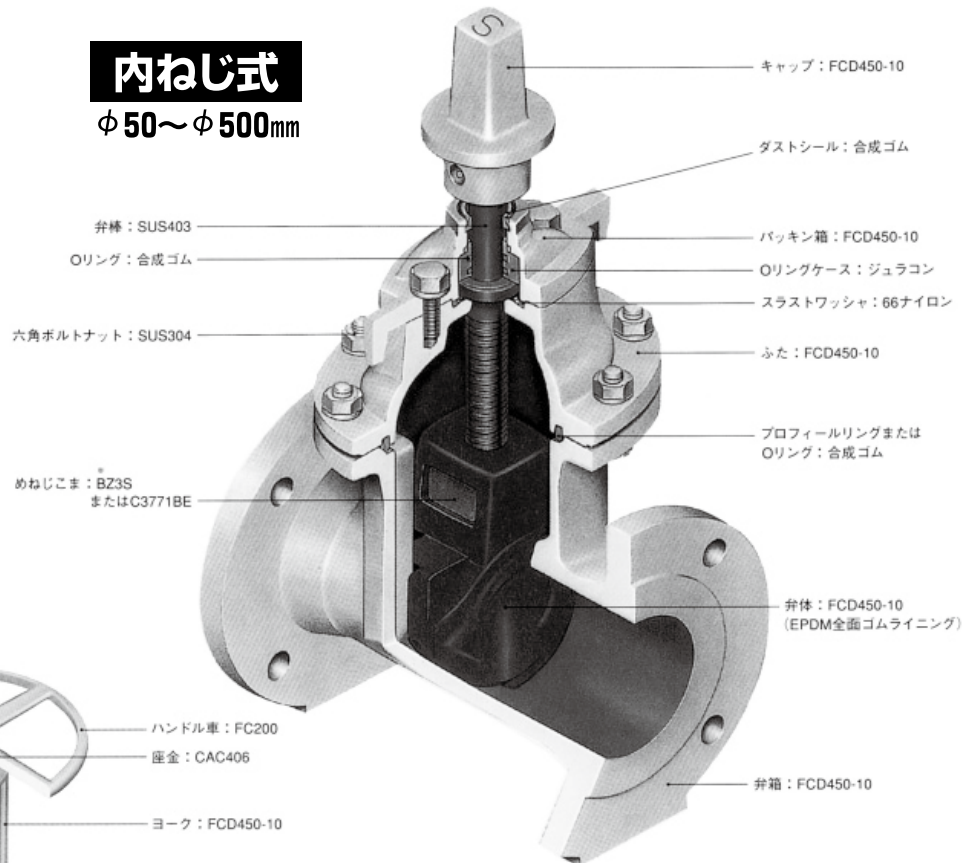

外ねじ式

φ50～φ300mm

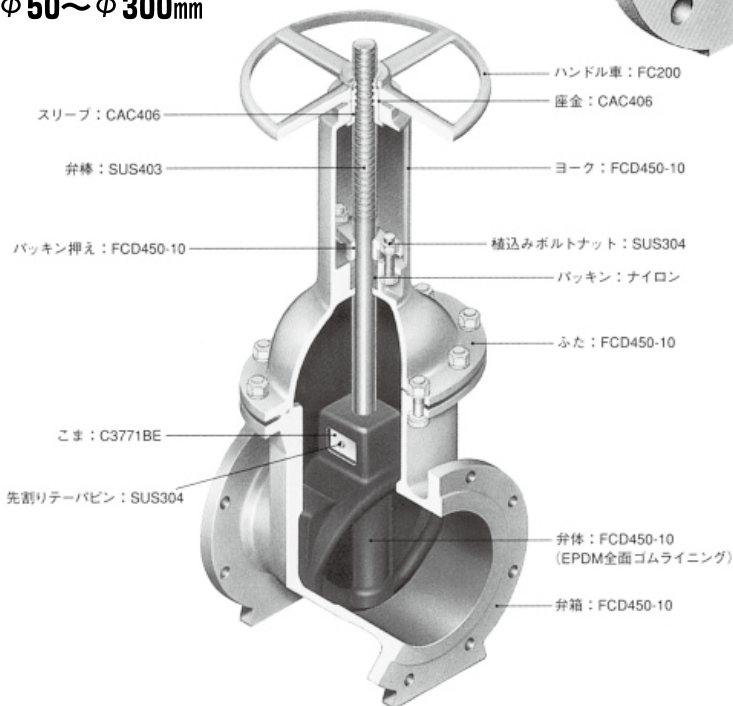

外ねじ式

φ350～φ500mm

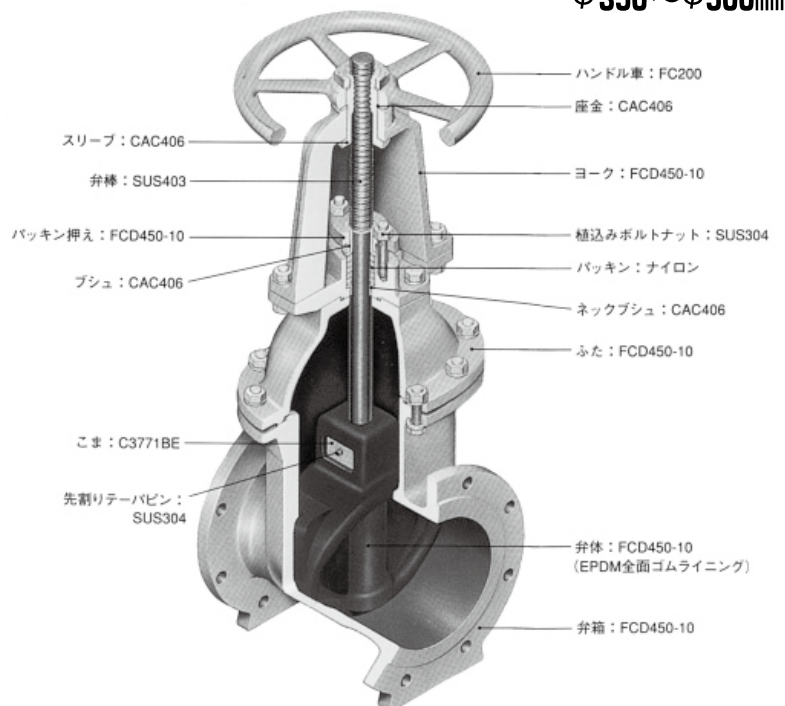

ソフトシール仕切弁 MSS形 (JWWA B 120) 浅層埋設対応形

・φ125・φ350以上につきましては、次ページのφ125・φ350～500をご使用ください。

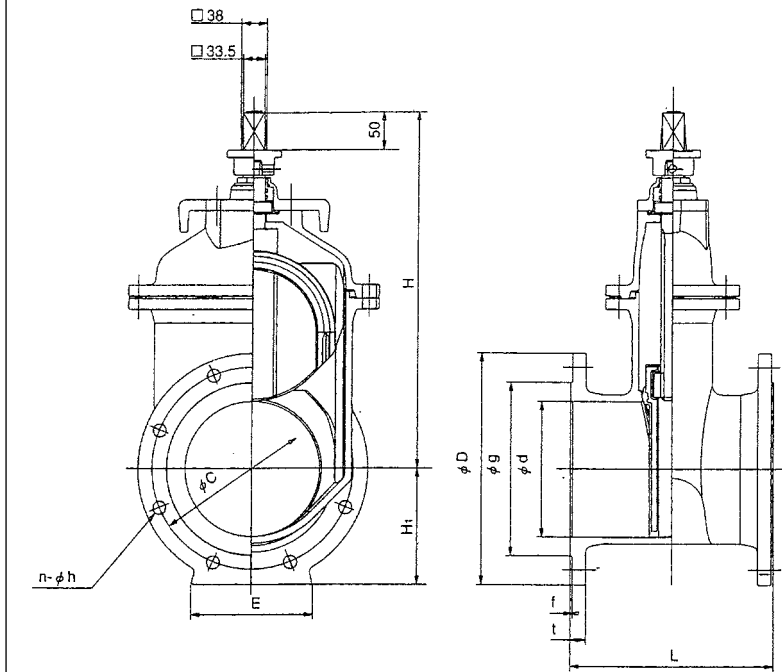

■浅層埋設の対応 (土被り600mmの場合)

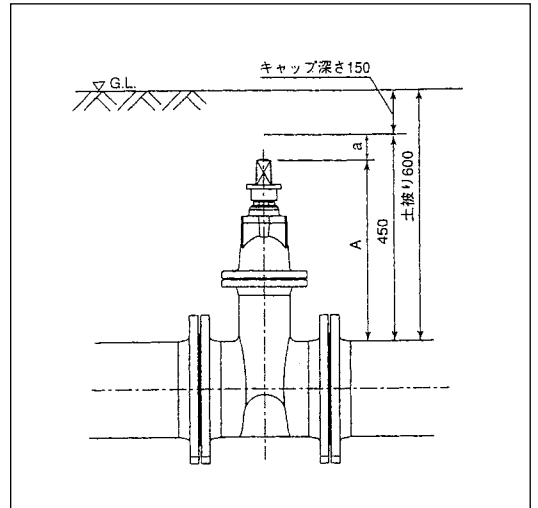

呼び径	A	a	対応の可否
50	270	200	可
75	289	181	可
100	326	144	可
150	376	94	可
200	430	40	可
250	494	-24	否
300	548	-78	否

主要部材名称及び材質

部品名称	材質
弁箱	FCD450-10
弁体	FCD450-10
ふた	FCD450-10
弁棒	SUS403
弁座	EPDM

標準仕様

呼び径	50～300mm		
形式	立形内ねじ式		
使用流体	上水・工水・河川水		
種類	2種(7.5K)	3種(10K)	4種(16K)
使用圧力	0.75MPa	1.0MPa	1.6MPa
検査	弁箱耐圧試験	1.75MPa	2.3MPa
	弁座漏れ試験	0.75MPa	1.0MPa
フランジ	JWWA B 120		
面間寸法	JWWA B 120		
塗装	内外面エポキシ樹脂粉体塗装		
塗装色	マンセルN5.5相当 (グレー)		

各部寸法

呼び径	d	L	D	g	C	n	h	t	f	E	H ₁	H
50	50	180	155	96	120	4	19	16	2	70	78	285
75	75	240	211	125	168	4	19	21	3	90	106	330
100	100	250	238	152	195	4	19	21	3	90	119	365
150	150	280	290	204	247	6	19	22	3	150	145	452
200	200	300	342	256	299	8	19	23	3	180	171	540
250	250	380	410	308	360	8	23	24	3	200	205	624
300	300	400	464	362	414	10	23	25	3	240	232	710

価格表

呼び径	2種(7.5K)	重量(kg)	3種(10K)	重量(kg)	4種(16K)	重量(kg)	丸ハンドル	重量(kg)
50	63,000	12	72,000	12	105,000	13	14,000	6
75	78,000	22	90,000	22	133,000	26	15,000	6
100	101,000	28	116,000	26	169,000	29	15,000	8
150	176,000	48	202,000	51	298,000	55	26,000	10
200	262,000	71	301,000	70	438,000	82	26,000	15
250	400,000	114	458,000	109	680,000	134	45,000	17
300	529,000	147	610,000	142	899,000	168	45,000	19

内ねじ式ソフトシール仕切弁 (JWWA B 120) φ125・φ350mm～φ500mm

・浅層埋設対応型ではありません。

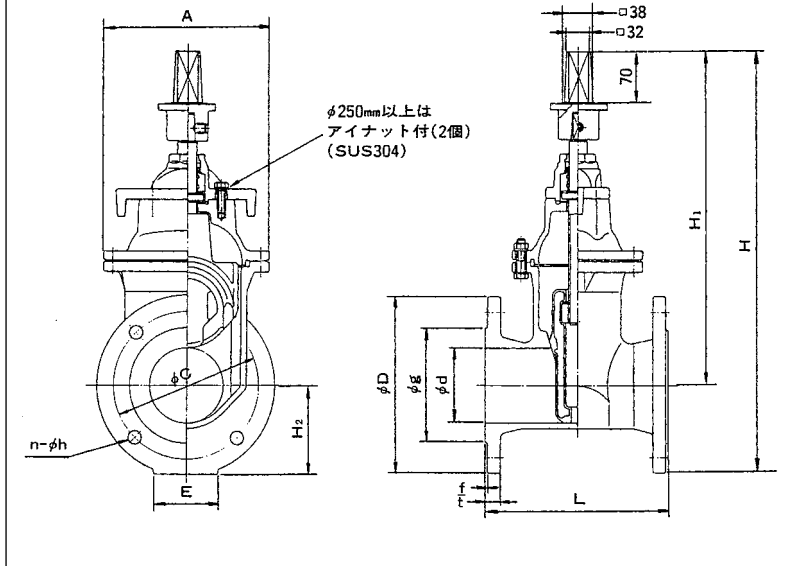

主要部名称及び材質

部品名称	材質
キ ャ ッ プ	FCD450-10
ダ ス ト シ ー ル	合成ゴム
弁 軸	SUS403
パ ッ キ ン 箱	FCD450
オ リ ン グ	合成ゴム
オ リ ン グ ケ ー ス	ジュラコン
ス ラ ス ト ワ ッ シ ャ	66ナイロン
六 角 ボ ル ト ナ ッ ト	SUS304
ふ っ け	FCD450-10
プ ロ フ ィ ー リ ン グ ま た は O リ ン グ	合成ゴム
め ね じ こ ま	C3771BE
弁 体	FCD450-10
弁 箱	FCD450-10

標準仕様

単位: MPa

呼 び 径	φ 50～500			
最 高 使 用 圧 力	7.5K (2種)、10K (3種)、16K (4種)			
使 用 流 体	上水・下水・河川水・工業水・その他			
接 続 フ ラ ン ジ 形 式	JWWA B120			
面 間 寸 法	JWWA B120			
検 査		2種	3種	4種
弁 箱 耐 圧 試 験 水 圧	φ 50～φ 300	1.75	2.3	2.4
	φ 350	—	—	—
弁 座 漏 れ 試 験 水 圧	φ 400～φ 500	1.4	2.1	—
	φ 50～φ 300	0.75	1.0	1.76
塗 装	内外面エポキシ樹脂粉体塗装			

各部寸法

単位: mm

呼び径 d	2種 (7.5K)												3種 (10K)											
	面間 L	H	H ₂	フランジ寸法									面間 L	H	H ₂	フランジ寸法								
				D	g	C	n	h	M	t	f	D				g	C	n	h	M	t	f		
125	260	627	132	263	177	220	6	19	M16	22	3	260	620	125	250	182	210	8	23	M20	20	2		
350	430	1225	265	530	414	472	10	25	M22	26	3	430	1205	245	490	413	445	16	25	M22	26	3		
400	470	1336	291	582	466	524	12	25	M22	27	3	470	1325	280	560	475	510	16	27	M24	28	3		
450	500	1471	326	652	518	585	12	27	M24	28	3	500	1455	310	620	530	565	20	27	M24	30	3		
500	530	1581	353	706	572	639	12	27	M24	29	4	530	1568	338	675	585	620	20	27	M24	30	3		

呼び径 d	2、3種共通寸法			弁軸	
	A	E	H ₁	開閉回転数 全開～全閉	回転数の許容差
125	280	110	495	21	0～+3
350	582	270	960	35	
400	638	300	1045	33	
450	704	330	1145	38	
500	760	360	1230	42	

価格表

単位:円

呼び径(mm)	2種(7.5K)	3種(10K)	重量(kg)	丸ハンドル	重量(kg)
125	137,000	156,000	40	15,000	10
350	850,000	976,000	272	45,000	24
400	1,208,000	1,392,000	341	90,000	37
450	1,599,000	1,829,000	432	90,000	40
500	2,059,000	2,358,000	560	90,000	40

メモリスソフト 開度計付ソフトシール仕切弁 (JWWA B 120) 浅層埋設対応形

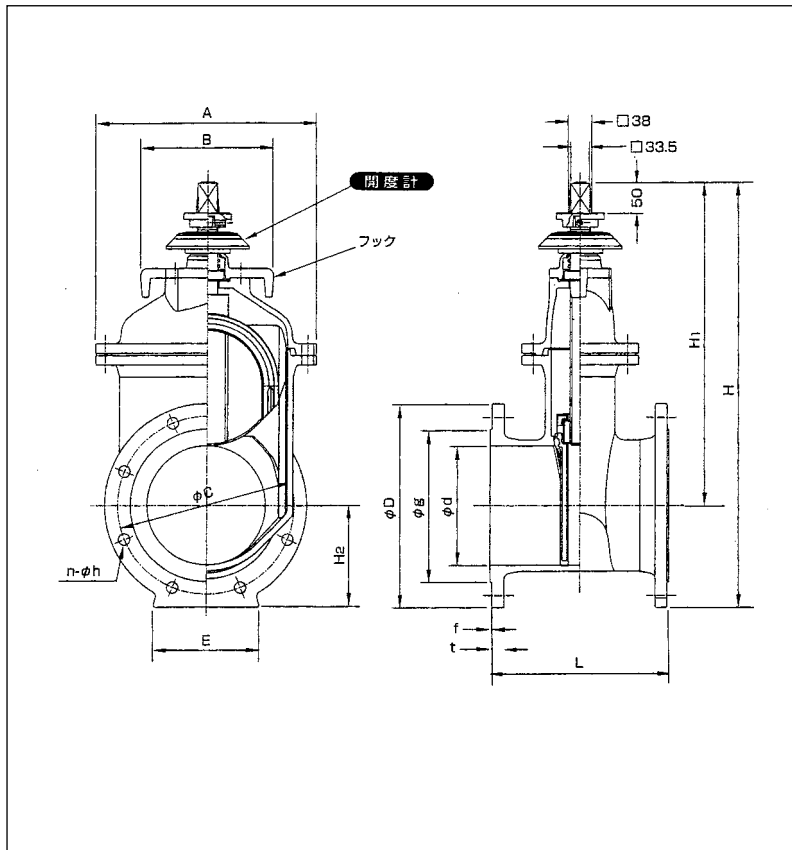

主要部名称及び材質

部品名称	材質	
弁箱	箱	FCD450-10
弁体	体	FCD450-10
ふた	た	FCD450-10
弁棒	棒	SUS403
弁体弁座	弁座	EPDM

標準仕様

呼び径	50~300mm		
形式	立形内ねじ式		
使用流体	上水・工水・河川水		
種類	2種(7.5K)	3種(10K)	4種(16K)
使用圧力	0.75MPa	1.0MPa	1.6 MPa
検査	弁箱耐圧試験	1.75MPa	2.3MPa
	弁座漏れ試験	0.75MPa	1.0MPa
フランジ寸法	JWWA B 120		
面間寸法	JWWA B 120		
塗装	内外面エポキシ樹脂粉体塗装		
塗装色	マンセルN5.5相当(グレー)		

各部寸法

単位: mm

呼び径 d	2種 (7.5K)												3種 (10K)									
	面間 L	H	H ₂	フランジ寸法									面間 L	H	H ₂	フランジ寸法						
				D	g	C	n	h	M	t	f	D				g	C	n	h	M	t	f
50	180	363	78	155	96	120	4	19	M16	16	2	180	363	78	155	96	120	4	19	M16	16	2
75	240	436	106	211	125	168	4	19	M16	21	3	240	423	93	185	126	150	8	19	M16	18	2
100	250	484	119	238	152	195	4	19	M16	21	3	250	470	105	210	151	175	8	19	M16	18	2
150	280	597	145	290	204	247	6	19	M16	22	3	280	592	140	280	212	240	8	23	M20	22	2
200	300	711	171	342	256	299	8	19	M16	23	3	300	705	165	330	262	290	12	23	M20	22	2
250	380	829	205	410	308	360	8	23	M20	24	3	380	824	200	400	324	355	12	25	M22	24	2
300	400	942	232	464	362	414	10	23	M20	25	3	400	933	223	445	368	400	16	25	M22	24	3

単位: mm

呼び径 d	4種 (16K)											2、3、4種共通寸法				弁棒	
	面間 L	H	H ₂	フランジ寸法								A	B	E	H ₁	開閉回転数 全開~全閉	回転数の 許容差
				D	g	C	n	h	M	t	f						
50	250	363	78	155	96	120	8	19	M16	16	2	173	198	70	285	13	0 ±3
75	280	430	100	200	132	160	8	23	M20	20	2	200	202	90	330	13	
100	300	478	113	225	160	185	8	23	M20	22	2	230	202	90	365	17	
150	350	605	153	305	230	260	12	25	M22	24	2	311	218	150	452	19	
200	400	715	175	350	275	305	12	25	M22	26	2	373	224	180	540	25	
250	450	839	215	430	345	380	12	27	M24	28	2	432	238	200	624	25	
300	500	950	240	480	395	430	16	27	M24	30	3	500	238	240	710	30	

価格表

単位:円

呼び径(mm)	2種(7.5K)	重量(kg)	3種(10K)	重量(kg)	4種(16K)	重量(kg)	丸ハンドル	重量(kg)
50	71,000	12	80,000	12	113,000	13	14,000	6
75	86,000	22	98,000	20	141,000	26	15,000	6
100	110,000	28	125,000	26	178,000	29	15,000	8
150	191,000	48	217,000	51	313,000	55	26,000	10
200	277,000	71	316,000	70	453,000	82	26,000	15
250	421,000	114	479,000	109	701,000	134	45,000	17
300	550,000	147	631,000	142	920,000	168	45,000	19

*φ125については受注生産品につき別途お問い合わせ下さい。

水道用外ねじ式ソフトシール仕切弁 (JWWA B 120)

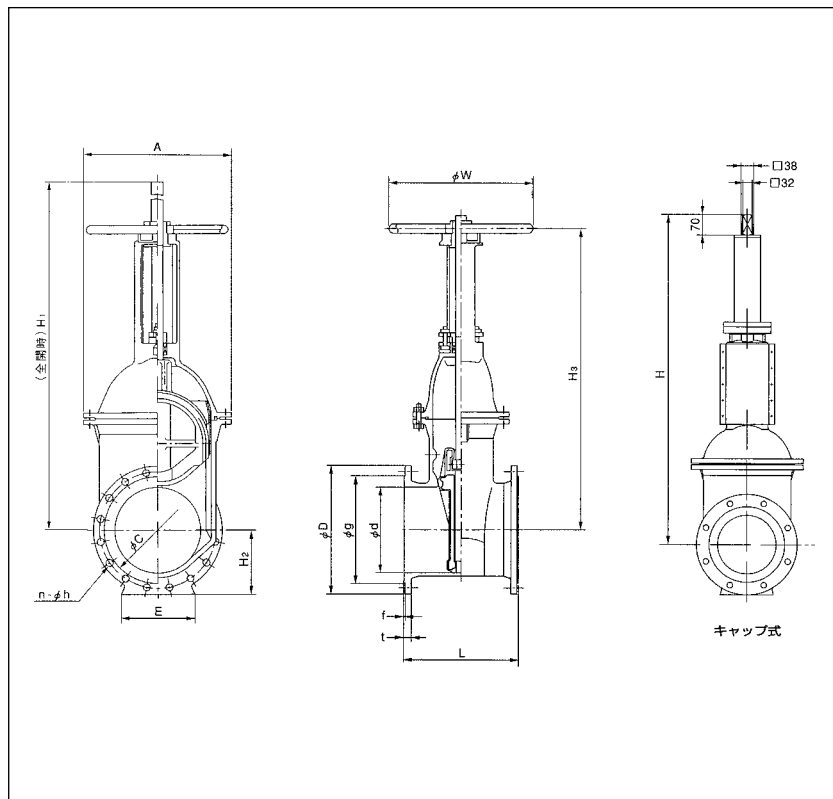

主要部名称及び材質

部品名称	材質
弁箱	FCD450-10
弁体	FCD450-10
座金	CAC406
弁棒	SUS403
ハンドル車	FC200
スリーブ	CAC406
こま	C3771BE
パッキン	ナイロン
弁体弁座	EPDM

標準仕様

呼び径	φ50~500
最高使用圧力	7.5K(2種)、10K(3種)、16K(4種)
使用流体	上水・下水・河川水・工水・その他
接続フランジ形式	JWWA B 120
面間寸法	JWWA B 120
開閉方向	右廻し開き、左廻し開き
塗装	内外面エポキシ樹脂粉体塗装

各部寸法

呼び径	2種(7.5K)											3種(10K)										
	面間		フランジ寸法									面間		フランジ寸法								
	d	L	H ₂	D	g	C	n	h	M	t	f	L	H ₂	D	g	C	n	h	M	t	f	
50	180	78	155	96	120	4	19	M16	16	2	180	78	155	96	120	4	19	M16	16	2		
75	240	106	211	125	168	4	19	M16	21	3	240	93	185	126	150	8	19	M16	18	2		
100	250	119	238	152	195	4	19	M16	21	3	250	105	210	151	175	8	19	M16	18	2		
125	260	132	263	177	220	6	19	M16	22	3	260	125	250	182	210	8	23	M20	20	2		
150	280	145	290	204	247	6	19	M16	22	3	280	140	280	212	240	8	23	M20	22	2		
200	300	171	342	256	299	8	19	M16	23	3	300	165	330	262	290	12	23	M20	22	2		
250	380	205	410	308	360	8	23	M20	24	3	380	200	400	324	355	12	25	M22	24	2		
300	400	232	464	362	414	10	23	M20	25	3	400	223	445	368	400	16	25	M22	24	3		
350	430	265	530	414	472	10	25	M22	26	3	430	245	490	413	445	16	25	M22	26	3		
400	470	291	582	466	524	12	25	M22	27	3	470	280	560	475	510	16	27	M24	28	3		
450	500	326	652	518	585	12	27	M24	28	3	500	310	620	530	565	20	27	M24	30	3		
500	530	353	706	572	639	12	27	M24	29	4	530	338	675	585	620	20	27	M24	30	3		

価格

単位:円

呼び径	2種(7.5K)		3種(10K)	
	価格	質量(kg)	価格	質量(kg)
50	98,000	15	113,000	14
75	117,000	27	140,000	25
100	161,000	35	187,000	30
125	228,000	55	256,000	53
150	277,000	62	328,000	65
200	390,000	102	455,000	98
250	615,000	151	707,000	148
300	788,000	182	910,000	176
350	1,067,000	288	1,240,000	281
400	1,541,000	420	1,760,000	420
450	2,013,000	580	2,312,000	580
500	2,714,000	680	3,117,000	680

水道用外ねじ式電動ソフトシール仕切弁 (JWWA B 120)

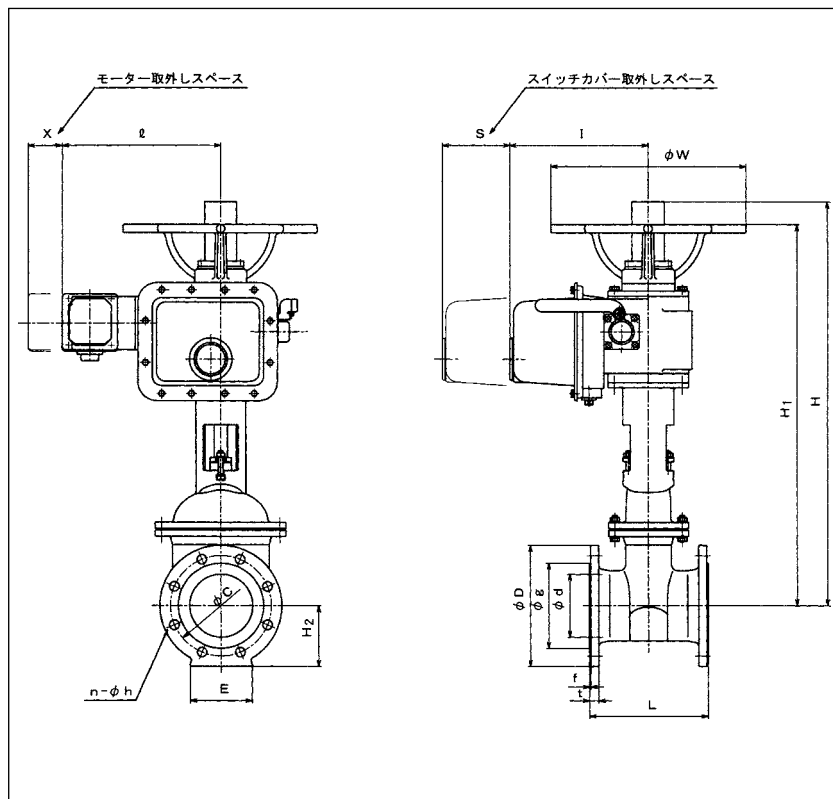

主要部名称及び材質

部品名称	材質
弁箱	FCD450-10
弁体	FCD450-10
座金	ナイロン
弁棒	SUS403
ハンドル車	FC200
スリーブ	CAC406
こま	C3771BE
パッキン	ナイロン
弁体弁座	EPDM

標準仕様

呼び径	φ50~500
最高使用圧力	7.5K (2種)、10K (3種)、16K (4種)
使用流体	上水・下水・河川水・工業水・その他
接続フランジ形式	JWWA B 120
面間寸法	JWWA B 120
開閉方向	右廻し開き、左廻し開き
塗装	内外面エポキシ樹脂粉末塗装

各部寸法

呼び径 (d)	2種 (7.5K)										3種 (10K)								2・3種共通寸法									
	面間 L	H ₂	D	g	c	n	h	t	f	面間 L	H ₂	D	g	c	n	h	t	f	E	H ₁	H	I	S	X	W	ℓ		
																										ブレーキ無	ブレーキ有	
50	180	78	155	96	120	4	19	16	2	180	78	155	96	120	4	19	16	2	70	522	522	284	140	80	220	325	375	
75	240	106	211	125	168	4	19	21	3	240	93	185	126	150	8	19	18	2	90	594	594	284	140	80	220	325	375	
100	250	119	238	152	195	4	19	21	3	250	105	210	151	175	8	19	18	2	90	643	663	284	140	80	220	325	375	
150	280	145	290	204	247	6	19	22	3	280	140	280	212	240	8	23	22	2	150	916	916	328	160	80	460	357	418	
200	300	171	342	256	299	8	19	23	3	300	165	330	262	290	12	23	22	2	180	1080	1080	328	160	80	460	357	418	
250	380	205	410	308	360	8	23	24	3	380	200	400	324	355	12	25	24	2	200	1229	1289	328	160	80	460	357	418	
300	400	232	464	362	414	10	23	25	3	400	223	445	368	400	16	25	24	3	240	1365	1515	328	160	80	460	375	464	
350	φ350mm~φ500mmにつきましても、製作していますので、お問い合わせください。																											
400																												
450																												
500																												

価格

単位:円

呼び径	2種 (7.5K)			3種 (10K)		
	価格	質量 (kg)	出力 (kW)	価格	質量 (kg)	出力 (kW)
50	1,686,000	54	0.2	1,701,000	54	0.2
75	1,705,000	63	0.2	1,728,000	63	0.2
100	1,749,000	71	0.2	1,775,000	71	0.2
125	2,009,000	117	0.4	2,037,000	117	0.4
150	2,058,000	140	0.4	2,109,000	140	0.4
200	2,171,000	157	0.4	2,236,000	157	0.4
250	2,396,000	201	0.4	2,488,000	201	0.4
300	2,707,000	248	0.75	2,829,000	248	0.75
350	φ350mm~φ500mmにつきましても、製作していますので、お問い合わせください。					
400						
450						
500						

耐震GX形ソフトシール仕切弁(MSS-GX形)

形式:MSS-GX形-1(受口・挿口)

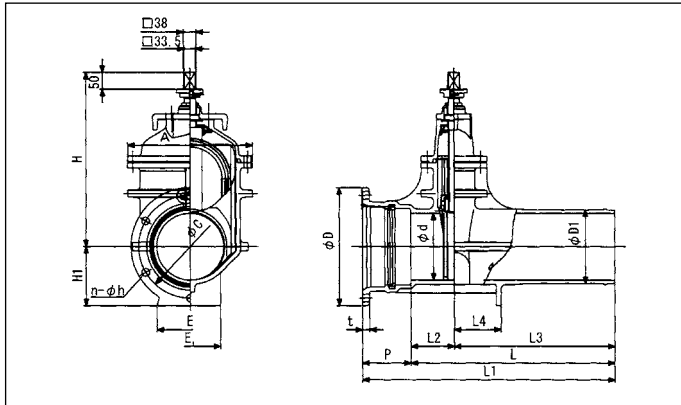

耐震GX形構造図

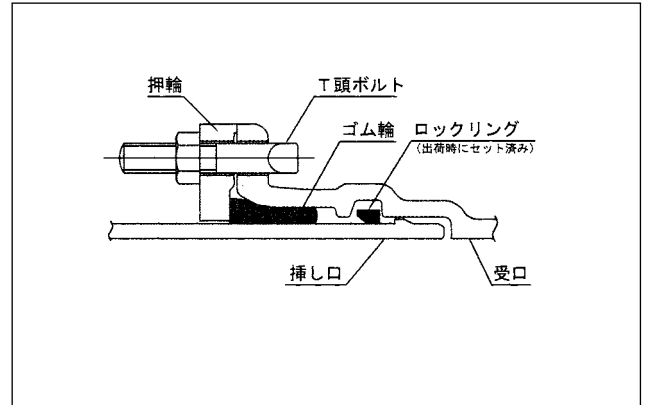

形式:MSS-GX形-2(両受口)

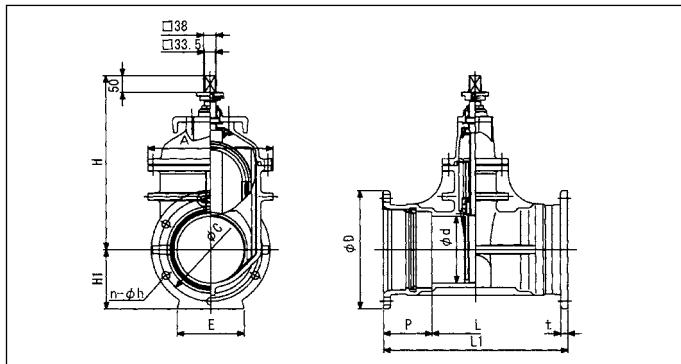

標準仕様(JDPA G 1049 GX形)

接合端部形式		GX形受口・挿し口	GX形両受口
呼び径		φ75mm~φ300mm	
使用流体		上水・工水・河川水	
種類		3種(10K)	4種(16K)
検査	耐圧試験水圧	2.3MPa	2.4MPa
	弁座濡れ試験	1.0MPa	1.76MPa
主要部材質		弁箱・弁体・ふた:FCD450-10, 弁棒:SUS403, 弁体弁座:EPDM	
塗装		内面及び弁箱を除く外面:エポキシ樹脂粉体塗装 弁箱外面:亜鉛系合金溶射、水道用合成樹脂塗装 受口内面:水道用合成樹脂塗装	

各部寸法:GX形受口・挿口

単位:mm

記号 呼び径(d)	L	P	L ₁	L ₂	L ₃	L ₄	D	D ₁	t	C	n	h	H	H ₁	E	E ₁	A
75	490	136.5	626.5	90	400	90	210	93	18	172	4	19	330	105	90	90	200
100	490	137.5	627.5	90	400	100	244	118	19	202	4	23	365	122	120	110	230
150	550	142	692	110	440	130	305	169	20	259	6	23	452	152.5	150	150	311
200	610	144	754	130	480	140	354	220	21	308	6	23	540	177	180	180	373
250	680	145	825	150	530	180	409	271.6	22	363	8	23	624	204.5	200	200	432
300	700	150	850	200	500	180	477	322.8	23	431	8	23	710	238.5	240	240	500

各部寸法:GX形両受口

単位:mm

記号 呼び径(d)	P	L ₁	L	D	t	C	n	h	H	H ₁	E	A
75	136.5	453	180	210	18	172	4	19	330	105	90	200
100	137.5	455	180	244	19	202	4	23	365	122	120	230
150	142	504	220	305	20	259	6	23	452	152.5	150	311
200	144	548	260	354	21	308	6	23	540	177	180	373
250	145	590	300	409	22	363	8	23	624	204.5	200	432
300	150	700	400	477	23	431	8	23	710	238.5	240	500
400	152	804	500	582	25	536	12	23	1045	291	280	618

価格

単位:円

呼び径	3種(10K)				4種(16K)			
	価格(受口・挿口)	質量(Kg)	価格(両受口)	質量(Kg)	価格(受口・挿口)	質量(Kg)	価格(両受口)	質量(Kg)
75	137,000	28	143,000	30	151,000	28	159,000	30
100	164,000	40	175,000	40	181,000	40	191,000	40
150	261,000	60	267,000	62	286,000	60	293,000	62
200	376,000	98	388,000	96	414,000	98	440,000	96
250	551,000	145	565,000	140	605,000	145	620,000	140
300	874,000	221	918,000	230	961,000	221	1,010,000	230
400	—	—	1,553,000	397	—	—	—	—

※製品本体には接合部品(ロックリング、ストップ)を含みます。その他の接合部品(押輪、ゴム輪、T頭ボルトナット)は別途ご用意下さい。