

DV継手・VUDV継手

表中記号

- 無印：日本工業規格品
- ※印：塩化ビニル管・継手協会規格品
- 印：メーカー規格品
- ★印：受注生産品

90° エルボ

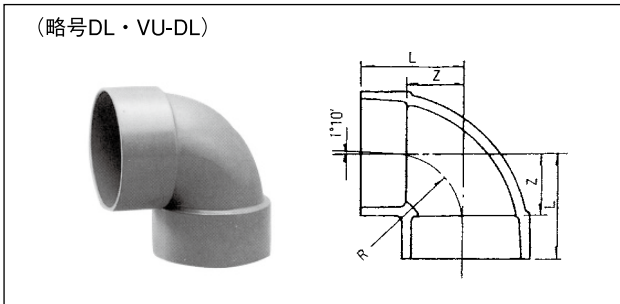

VP系(品番2151)=VP系ストッパー=

単位：mm

呼び径	価格	Z	L	R(参考)
30	132	22	40	23
40	167	27	49	27
50	282	33	58	34
65	480	42	77	43
75	680	48	88	49
100	1,350	62	112	65
125	2,890	75	140	79.5
150	4,960	88	168	89.5

VU系(品番2251)・メーカー規格品(品番2151)=VU系ストッパー=

単位：mm

呼び径	価格	Z	L	R(参考)
※ 50	282	33	58	31
※ 65	480	42	77	43
※ 75	680	48	88	54
※100	1,350	62	112	70
※125	2,890	75	140	84
※150	4,960	88	168	82
●200	6,750	110	216	114
●250	14,110	142	267	177
●300	26,650	168	308	181
●350	70,540	196	366	212
●400	114,920	222	422	252

45° エルボ

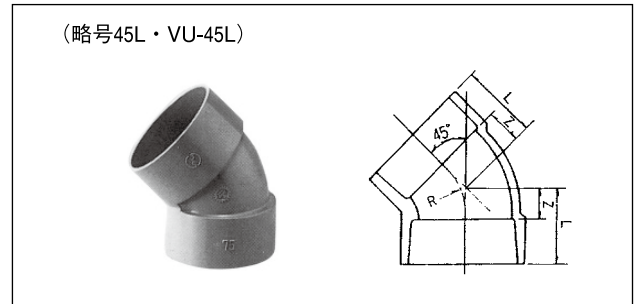

VP系(品番2153)=VP系ストッパー=

単位：mm

呼び径	価格	Z	L	R(参考)
30	132	12	30	29
40	167	14	36	30
50	266	18	43	42
65	435	22	57	52
75	590	25	65	58
100	1,170	30	80	69
125	2,490	38	103	90
150	4,030	44	124	109

VU系(品番2253)・メーカー規格品(品番2153)=VU系ストッパー=

単位：mm

呼び径	価格	Z	L	R(参考)
※ 50	266	18	43	45
※ 65	435	22	57	55
※ 75	590	25	65	60
※100	1,170	30	80	69
※125	2,490	38	103	92
※150	4,030	44	124	106
※200	5,750	48	153	114
※250	11,980	58	183	140
※300	26,250	70	210	167
●350	66,630	90	258	212
●400	111,390	110	310	243

90° 大曲がりエルボ

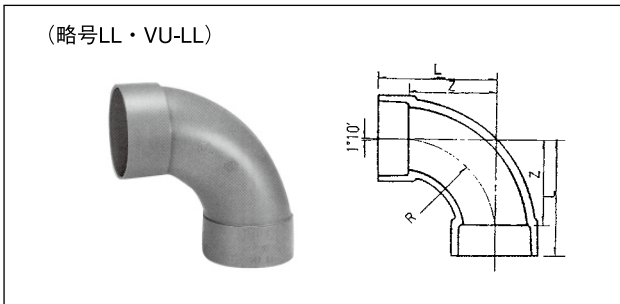

VP系(品番2152)=VP系ストッパー=

単位：mm

呼び径	価格	Z	L	R(参考)
40	309	52	74	75
50	486	66	91	88
65	830	90	125	108
75	1,130	100	140	119
100	2,200	128	178	152
125	3,970	140	205	180
150	5,970	170	250	210

VU系(品番2252)・メーカー規格品(品番2152)=VU系ストッパー=

単位：mm

呼び径	価格	Z	L	R(参考)
※ 50	486	66	91	85
※ 75	1,130	100	140	120
※100	2,200	128	178	159
※125	3,970	140	205	180
※150	5,970	170	250	240
※200	12,610	196	301	270
※250	34,310	225	350	225
※300	54,890	250	390	250

90° Y

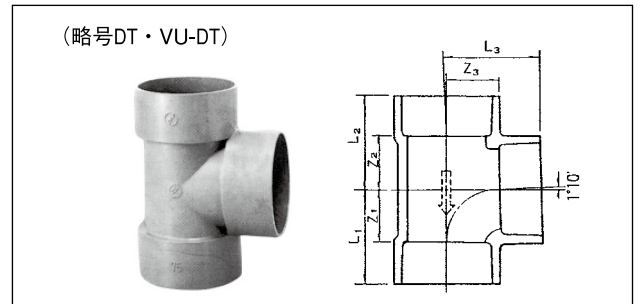

VP系(品番2154)=VP系ストッパー=

単位：mm

呼び径	価格	Z ₁	Z ₂	Z ₃	L ₁	L ₂	L ₃
30	186	22	22	22	40	40	40
40	275	27	27	27	49	49	49
50	442	34	34	34	59	59	59
65	720	42	43	42	77	78	77
75	980	48	49	48	88	89	88
100	2,050	62	63	62	112	113	112
125	3,800	75	76	75	140	141	140
150	6,820	89	90	89	169	170	169

VU系(品番2254)・メーカー規格品(品番2154)=VU系ストッパー=

単位：mm

呼び径	価格	Z ₁	Z ₂	Z ₃	L ₁	L ₂	L ₃
※ 50	442	34	34	34	59	59	59
※ 65	720	42	43	42	77	78	77
※ 75	980	48	49	48	88	89	88
※100	2,050	62	63	62	112	113	112
※150	6,820	89	90	89	169	170	169
※200	13,620	113	113	113	218	218	218
※250	24,530	139	139	139	264	264	264
●300	54,890	165	165	165	305	305	305
★●350	94,050	197	200	197	367	370	367

表中記号
 無印：日本工業規格品
 ※印：塩化ビニル管・継手協会規格品
 ●印：メーカー規格品
 ★印：受注生産品

径違い90° Y

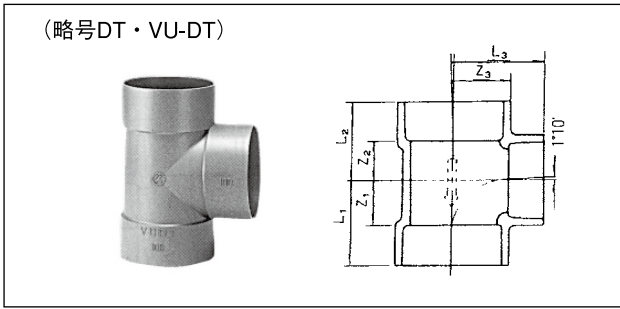

VP系(品番2154)=VP系ストッパー= 単位：mm

呼び径	価格	Z ₁	Z ₂	Z ₃	L ₁	L ₂	L ₃
40X 30	231	22	22	27	44	44	45
50X 30	318	22	22	33	47	47	51
50X 40	318	27	27	33	52	52	55
65X 40	570	27	28	42	62	63	64
65X 50	570	34	35	42	69	70	67
75X 40	810	27	28	48	67	68	70
75X 50	810	34	35	48	74	75	73
75X 65	810	42	43	48	82	83	83
100X 40	1,560	27	28	62	77	78	84
100X 50	1,560	34	35	62	84	85	87
100X 65	1,560	42	43	62	92	93	97
100X 75	1,560	48	49	62	98	99	102
※125X 75	3,750	49	51	75	114	116	115
※125X100	3,750	62	64	75	127	129	125
●150X 75	6,480	51	53	88	131	133	128
●150X100	6,480	62	65	88	142	145	138

VU系AS38規格品(品番2254)・メーカー規格品(品番2154)=VU系ストッパー= 単位：mm

呼び径	価格	Z ₁	Z ₂	Z ₃	L ₁	L ₂	L ₃
※75X 50	810	34	35	48	74	75	73
※100X 50	1,560	34	35	62	84	85	87
※100X 75	1,560	48	49	62	98	99	102
※200X100	10,350	62	63	116	167	168	166
★●200X125	12,000	76	73	115	186	183	180
●200X150	12,990	88	88	113	198	198	193
※250X200	23,430	116	118	141	246	248	251

備考 呼び径200X100、200X125、200X150は大口径側ストッパー高さVU、小口径側ストッパー高さVPに合わせてあります。

90° 大曲がり Y

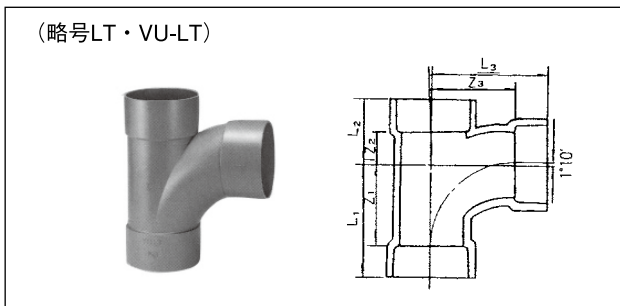

VP系(品番2155)=VP系ストッパー= 単位：mm

呼び径	価格	Z ₁	Z ₂	Z ₃	L ₁	L ₂	L ₃
40	460	52	23	52	74	45	74
50	610	66	26	66	91	51	91
65	1,060	90	33	90	125	68	125
75	1,550	100	30	100	140	70	140
100	2,970	128	45	128	178	95	178
125	4,970	140	50	140	205	115	205
150	10,400	170	65	170	250	145	250

VU系AS38規格品(品番2255)・メーカー規格品(品番2155)=VU系ストッパー= 単位：mm

呼び径	価格	Z ₁	Z ₂	Z ₃	L ₁	L ₂	L ₃
※50	610	66	26	66	91	51	91
※75	1,550	100	30	100	140	70	140
※100	2,970	128	45	128	178	95	178
※125	4,970	140	50	140	205	115	205
※150	10,400	170	65	170	250	145	250

径違い90° 大曲がり Y

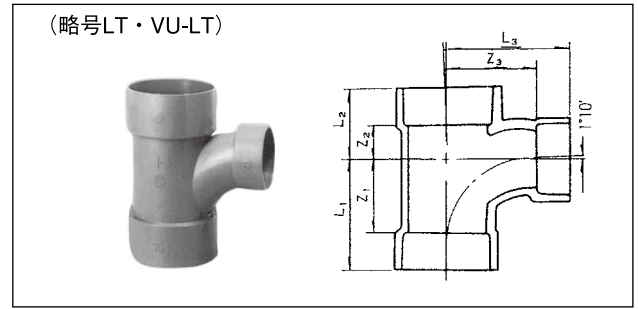

VP系(品番2155)=VP系ストッパー= 単位：mm

呼び径	価格	Z ₁	Z ₂	Z ₃	L ₁	L ₂	L ₃
50X 40	550	52	23	57	77	48	79
65X 40	810	52	24	66	87	59	88
65X 50	810	66	27	74	101	62	99
75X 40	1,170	52	25	71	92	65	93
75X 50	1,170	66	29	79	106	69	104
75X 65	1,170	90	32	95	130	72	130
100X 40	2,200	52	28	82	102	78	104
100X 50	2,200	66	32	90	116	82	115
100X 65	2,200	90	36	107	140	86	142
100X 75	2,200	100	33	110	150	83	150
125X 65	4,620	90	38	120	155	103	155
125X 75	4,620	100	42	124	165	107	164
125X100	4,620	128	52	140	193	117	190
150X 65	7,500	90	42	130	170	122	165
150X 75	7,500	100	45	135	180	125	175
150X100	7,500	128	53	152	208	133	202
150X125	7,500	140	60	152	220	140	217

VU系(品番2255)=VU系ストッパー= 単位：mm

呼び径	価格	Z ₁	Z ₂	Z ₃	L ₁	L ₂	L ₃
※75X 50	1,170	66	29	79	106	69	104
※100X 50	2,200	66	32	90	116	82	115
※100X 75	2,200	100	33	110	150	83	150
※150X125	7,500	140	60	152	220	140	217

90° 大曲がり両 Y

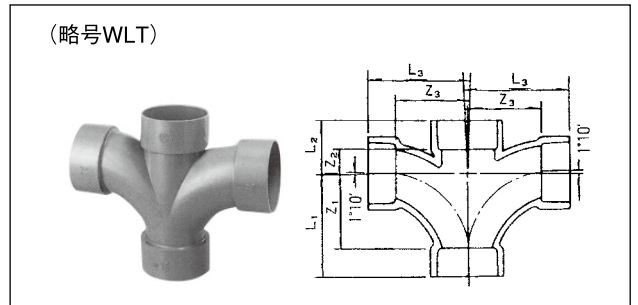

VP系(品番2156)=VP系ストッパー= 単位：mm

呼び径	価格	Z ₁	Z ₂	Z ₃	L ₁	L ₂	L ₃
65	1,780	90	33	90	125	68	125
75	2,830	100	38	100	140	78	140
100	5,460	128	45	128	178	95	178

径違い90° 大曲がり両 Y

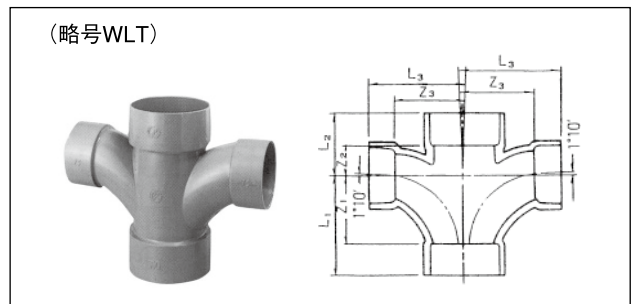

VP系(品番2156)=VP系ストッパー= 単位：mm

呼び径	価格	Z ₁	Z ₂	Z ₃	L ₁	L ₂	L ₃
100X 75	3,630	100	40	110	150	90	150
125X100	6,420	128	52	140	193	117	190

表中記号
 無印：日本工業規格品
 ※印：塩化ビニル管・継手協会規格品
 ●印：メーカー規格品
 ★印：受注生産品

45° Y

(略号Y・VU-Y)

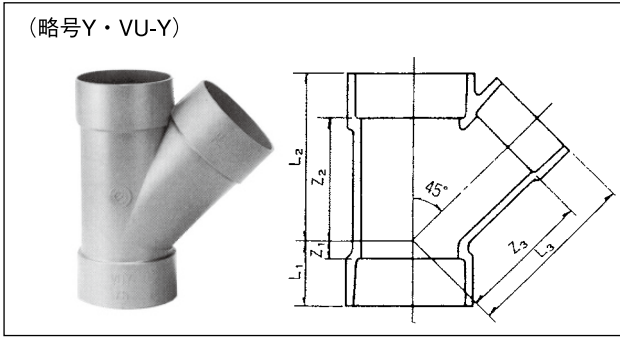

VP系(品番2157)=VP系ストッパー= 単位：mm

呼び径	価格	Z ₁	Z ₂	Z ₃	L ₁	L ₂	L ₃
40	389	12	58	62	34	80	84
50	560	20	72	78	45	97	103
65	920	20	92	98	55	127	133
75	1,330	26	106	115	66	146	155
100	2,780	32	134	144	82	184	194
125	5,010	38	172	175	103	237	240
150	11,810	44	204	210	124	284	290

VU系(品番2257)=VU系ストッパー= 単位：mm

呼び径	価格	Z ₁	Z ₂	Z ₃	L ₁	L ₂	L ₃
※ 50	560	20	72	78	45	97	103
※ 75	1,330	26	106	115	66	146	155
※100	2,780	32	134	144	82	184	194
※150	11,810	44	204	210	124	284	290

径違い45° Y

(略号Y・VU-Y)

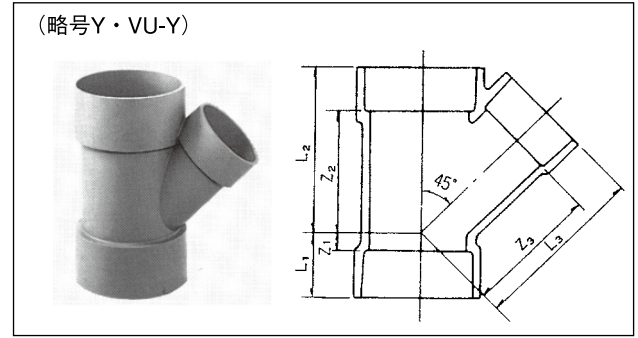

VP系(品番2157)=VP系ストッパー= 単位：mm

呼び径	価格	Z ₁	Z ₂	Z ₃	L ₁	L ₂	L ₃
40×30	264	6	50	58	28	72	76
50×40	408	8	62	70	33	87	92
65×40	740	-1	72	82	34	107	104
65×50	740	8	80	88	43	115	113
75×40	970	-6	78	92	34	118	114
75×50	970	3	86	98	43	126	123
75×65	970	14	98	106	54	138	141
100×40	2,020	-14	96	112	36	146	134
100×50	2,020	-8	98	118	42	148	143
100×65	2,020	3	110	125	53	160	160
100×75	2,020	19	118	132	69	168	172
125×100	4,960	19	150	171	84	215	221
150×100	7,110	6	165	185	86	245	235

VU系(品番2257)・
 =VU系ストッパー= 単位：mm

呼び径	価格	Z ₁	Z ₂	Z ₃	L ₁	L ₂	L ₃
※ 75×50	970	3	86	98	43	126	123
※100×50	2,020	-8	98	118	42	148	143
※100×75	2,020	19	118	132	69	168	172

インクリーザー

(略号IN・VU-IN)

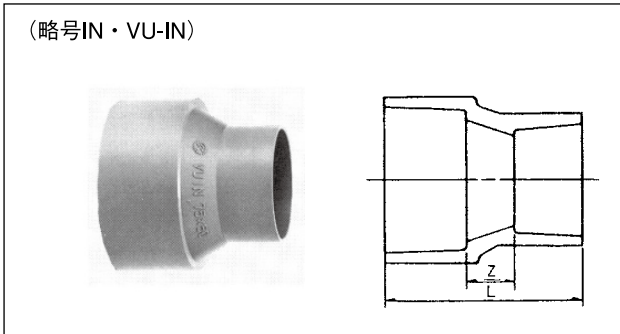

備考 呼び径200×125、200×150は大口径側ストッパー高さVU、小口径側ストッパー高さVPに合わせてあります。

VP系(品番2159)=VP系ストッパー= 単位：mm

呼び径	価格	Z	L
40×30	150	20	60
50×30	167	20	63
50×40	167	20	67
65×40	337	20	77
65×50	337	20	80
75×40	469	25	87
75×50	469	25	90
75×65	469	25	100
100×40	690	30	102
100×50	690	30	105
100×65	690	30	115
100×75	770	30	120
★※125×65	1,080	35	135
※125×75	1,130	35	140
125×100	1,130	35	150
※150×75	1,760	40	160
150×100	1,760	40	170
150×125	2,220	40	185

VU系(品番2259)・
 =VU系ストッパー= 単位：mm

呼び径	価格	Z	L
※ 75×50	469	25	90
※ 75×65	469	25	100
※100×50	690	30	105
※100×65	690	30	115
※100×75	770	30	120
※125×100	1,130	35	150
※150×100	1,760	40	170
※150×125	2,220	40	185
●200×125	4,700	45	218
※200×150	5,450	50	235
※250×200	10,920	60	290

ソケット

(略号DS・VU-DS)

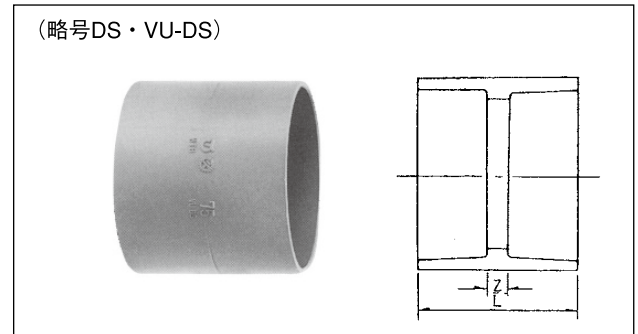

VP系(品番2158)=VP系ストッパー= 単位：mm

呼び径	価格	Z	L
30	117	3	39
40	124	3	47
50	160	3	53
65	266	3	73
75	415	4	84
100	810	4	104
125	1,610	4	134
150	2,780	4	164

VU系(品番2258)・
 =VU系ストッパー= 単位：mm

呼び径	価格	Z	L
※ 50	160	3	53
※ 65	266	3	73
※ 75	415	4	84
※100	810	5	105
※125	1,610	5	135
※150	2,780	5	165
※200	3,890	5	215
※250	7,790	6	270
※300	12,960	6	320
●350	41,710	12	352
●400	60,080	12	412