

# 水道用ダクタイトル鑄鉄仕切弁 (JWWA B 122)

標準仕様

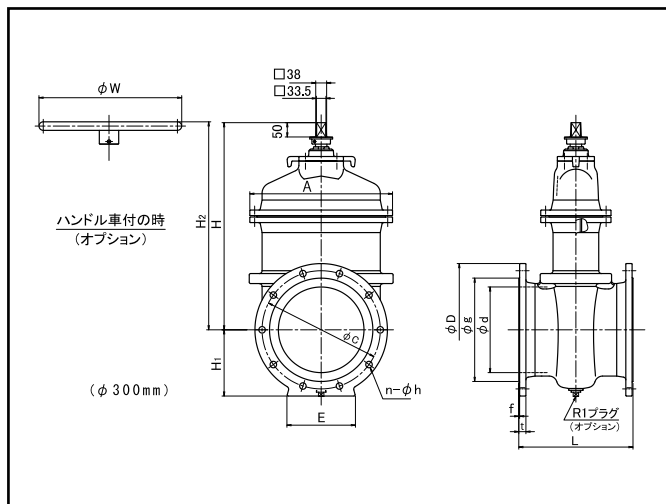

|        |                |                                    |
|--------|----------------|------------------------------------|
| 呼び径    | 50~500mm       |                                    |
| 形式     | 立型内ねじ式         |                                    |
| 使用流体   | 上水・工水・農水       |                                    |
| 使用圧力   | 2種(7.5K)       | 3種(10K)                            |
| 最高使用圧力 | 0.75MPa        | 1.0MPa                             |
| 弁箱耐圧試験 | 1.75MPa        | 2.3MPa                             |
| 弁座漏れ試験 | 0.75MPa        | 1.0MPa                             |
| フランジ寸法 | JWWA B 122に準ずる |                                    |
| 面間寸法   | JWWA B 122に準ずる |                                    |
| 主要部材質  | 弁箱・弁体・ふた       | FCD450-10                          |
|        | 弁座             | CAC406                             |
|        | 弁棒             | SUS403                             |
| 塗装     | 内面             | エポキシ樹脂粉体塗装<br>(色調: マンセルN5.5相当、グレー) |
|        | 外面             | 水道用合成樹脂塗装<br>(色調: 黒)               |

※上記の図は呼び径300mmの外形図です。呼び径によっては形状が異なります。

(単位: mm)

| 呼び径 (d) | 記号種類 | L   | D   | g   | C   | n  | h  | t  | f | E   | H <sub>1</sub> | H    | ハンドル車付の時 (オプション) |     |
|---------|------|-----|-----|-----|-----|----|----|----|---|-----|----------------|------|------------------|-----|
|         |      |     |     |     |     |    |    |    |   |     |                |      | H <sub>2</sub>   | W   |
|         |      |     |     |     |     |    |    |    |   |     |                |      | 50               | 2種  |
|         | 3種   | 180 | 155 | 96  | 120 | 4  | 19 | 16 | 2 | 70  | 78             | 277  | 252              | 180 |
| 75      | 2種   | 240 | 211 | 125 | 168 | 4  | 19 | 21 | 3 | 90  | 106            | 330  | 312              | 300 |
|         | 3種   | 240 | 185 | 126 | 150 | 8  | 19 | 18 | 2 | 90  | 93             | 330  | 312              | 300 |
| 100     | 2種   | 250 | 238 | 152 | 195 | 4  | 19 | 21 | 3 | 90  | 119            | 370  | 352              | 300 |
|         | 3種   | 250 | 210 | 151 | 175 | 8  | 19 | 18 | 2 | 90  | 105            | 370  | 352              | 300 |
| 150     | 2種   | 280 | 290 | 204 | 247 | 6  | 19 | 22 | 3 | 150 | 145            | 458  | 450              | 400 |
|         | 3種   | 280 | 280 | 212 | 240 | 8  | 23 | 22 | 2 | 150 | 140            | 458  | 450              | 400 |
| 200     | 2種   | 300 | 342 | 256 | 299 | 8  | 19 | 23 | 3 | 180 | 171            | 551  | 543              | 400 |
|         | 3種   | 300 | 330 | 262 | 290 | 12 | 23 | 22 | 2 | 180 | 165            | 551  | 543              | 400 |
| 250     | 2種   | 380 | 410 | 308 | 360 | 8  | 23 | 24 | 3 | 200 | 205            | 634  | 637              | 500 |
|         | 3種   | 380 | 400 | 324 | 355 | 12 | 25 | 24 | 2 | 200 | 200            | 634  | 637              | 500 |
| 300     | 2種   | 400 | 464 | 362 | 414 | 10 | 23 | 25 | 3 | 240 | 232            | 726  | 729              | 500 |
|         | 3種   | 400 | 445 | 368 | 400 | 16 | 25 | 24 | 3 | 240 | 223            | 726  | 729              | 500 |
| 350     | 2種   | 430 | 530 | 414 | 472 | 10 | 25 | 26 | 3 | 260 | 265            | 1090 | 1105             | 550 |
|         | 3種   | 430 | 490 | 413 | 445 | 16 | 25 | 26 | 3 | 260 | 245            | 1090 | 1105             | 550 |
| 400     | 2種   | 470 | 582 | 466 | 524 | 12 | 25 | 27 | 3 | 300 | 291            | 1230 | 1245             | 550 |
|         | 3種   | 470 | 560 | 475 | 510 | 16 | 27 | 28 | 3 | 300 | 280            | 1230 | 1245             | 550 |
| 450     | 2種   | 500 | 652 | 518 | 585 | 12 | 27 | 28 | 3 | 330 | 326            | 1340 | 1355             | 600 |
|         | 3種   | 500 | 620 | 530 | 565 | 20 | 27 | 30 | 3 | 330 | 310            | 1340 | 1355             | 600 |
| 500     | 2種   | 530 | 706 | 572 | 639 | 12 | 27 | 29 | 4 | 360 | 353            | 1440 | 1455             | 600 |
|         | 3種   | 530 | 675 | 585 | 620 | 20 | 27 | 30 | 3 | 360 | 338            | 1440 | 1455             | 600 |

※ご指定により、呼び径125mmも製作可能です。

| 呼び径 | 価格        |           | 丸ハンドル<br>加算額 | 参考質量<br>(2種)(kg) | 回転数 |
|-----|-----------|-----------|--------------|------------------|-----|
|     | 2種(7.5K)  | 3種(10K)   |              |                  |     |
| 50  | 78,000    | 90,000    | 12,000       | 15               | 14  |
| 75  | 93,000    | 108,000   | 12,000       | 26               | 14  |
| 100 | 113,000   | 129,000   | 15,000       | 35               | 18  |
| 150 | 181,000   | 209,000   | 21,000       | 63               | 20  |
| 200 | 255,000   | 294,000   | 21,000       | 100              | 26  |
| 250 | 399,000   | 458,000   | 30,000       | 145              | 26  |
| 300 | 538,000   | 637,000   | 30,000       | 200              | 31  |
| 350 | 909,000   | 1,045,000 | 48,000       | 308              | 36  |
| 400 | 1,277,000 | 1,472,000 | 48,000       | 449              | 34  |
| 450 | 1,748,000 | 2,001,000 | 64,000       | 573              | 39  |
| 500 | 2,312,000 | 2,645,000 | 64,000       | 760              | 43  |

※呼び径125mmについては、弊社までお問い合わせください。