

# スリーブジョイント F-2型(鋼板製・ステンレス製)

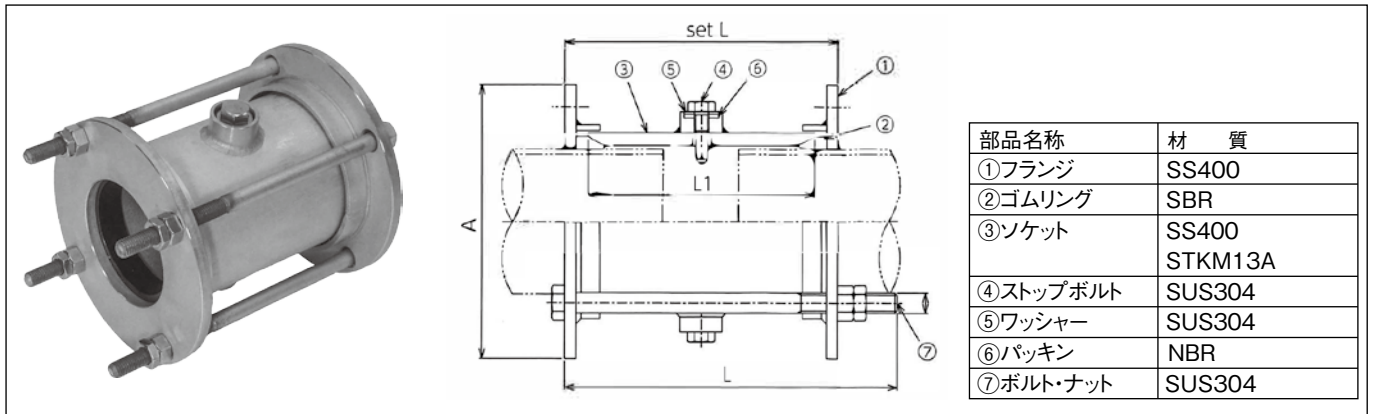

部品名称	材 質
①フランジ	SS400
②ゴムリング	SBR
③ソケット	SS400 STKM13A
④ストップボルト	SUS304
⑤ワッシャー	SUS304
⑥パッキン	NBR
⑦ボルト・ナット	SUS304

呼び径 (mm)	F-2型 一般塗装 BN:SS400	F-2型 ナイロンコート BN:SUS304	F-2型 エポキシ粉体 BN:SUS304	管外径 O.D. (mm)	フランジ 外径A (mm)	set L	ソケット L1	ボルト太さ D (mm)	ボルト L (mm)	ボルト 本数	伸縮吸収量 (中央値) (mm)	W.P MPa	概算重量 (kg)	
40	62,000	103,000	83,000	48.6	138	185	160	12	240	4	±15	1.0	5	
50	69,000	117,000	97,000	60.5	149	185	160	12	240	4	〃	〃	5	
65	76,000	130,000	102,000	76.3	162	185	160	12	240	4	〃	〃	7	
75	90,000	150,000	117,000	89.1	183	185	160	12	240	4	〃	〃	7	
100	95,000	164,000	136,000	114.3	228	200	180	16	265	4	±20	〃	11	
125	131,000	205,000	175,000	139.8	254	210	180	16	265	4	〃	〃	14	
150	157,000	253,000	216,000	165.2	279	220	180	16	265	6	〃	〃	18	
200	192,000	294,000	266,000	216.3	333	225	180	16	265	6	〃	〃	24	
250	223,000	344,000	306,000	267.4	389	225	180	16	265	8	〃	〃	29	
300	253,000	382,000	501,000	318.5	440	225	180	16	265	8	〃	〃	34	
350	400,000	545,000	586,000	355.6	488	230	180	20	280	8	〃	〃	49	
400	469,000	641,000	647,000	406.4	539	230	180	20	280	8	〃	〃	54	
450	528,000	708,000	752,000	457.2	591	230	180	20	280	10	〃	〃	61	
500	603,000	828,000	816,000	508.0	640	230	180	20	280	10	〃	〃	66	
550	664,000	902,000	878,000	558.8	695	230	180	20	280	12	〃	〃	73	
600	692,000	977,000	966,000	609.6	746	230	180	20	280	12	〃	〃	78	
700	弊社までお問い合わせください			711.2	847	240	180	20	280	14	〃	〃	101	
800				812.8	949	240	180	20	280	14	〃	〃	〃	112
900				914.4	1,050	310	250	20	350	16	〃	〃	〃	157

※上記の価格は、鋼板製の場合です。  
 ※溶融亜鉛メッキ仕様(ドブメッキ)でも製作可能です。価格は弊社までお問い合わせください。  
 ※ステンレス製でも製作可能です。価格は弊社までお問い合わせください。  
 ※上記以外のサイズについては、弊社までお問い合わせください。(最大呼び径: 2,000mm)

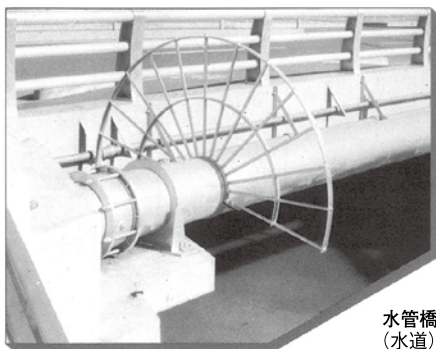

水管橋  
(水道)

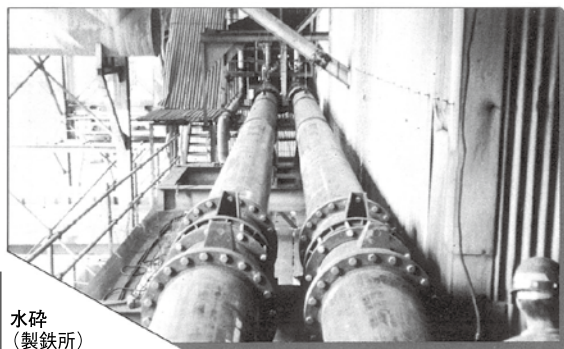

水砕  
(製鉄所)

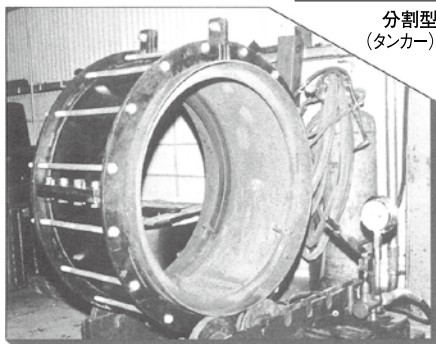

分割型  
(タンカー)



貨油管  
(タンカー)