

・トーレペフ(ポリスチレンフォーム・パイプカバー)

トーレペフ R 仕様パイプカバーの形状は一般のものとは異なり、二つ割にせず円周の二ヶ所だけ切り割になっており、各層間は当社独自の工法により切断面のみ接着されており、希望の層間で分離して容易に使用できる構造となっております。

特長

- ・クッション性がすぐれている。
柔軟性と復元性に富み、適度なクッション性があります。
- ・緩衝性がすぐれている。
衝撃エネルギーの吸収性にすぐれ、繰り返して衝撃を与えてもあまり緩衝性は低下せず、衝撃による形状変化がほとんどありません。
- ・断熱性がすぐれている。
熱伝導率が低く、透湿抵抗がきわめて高いので保温・保冷材として各種用途に広く使われています。
- ・吸水性が小さい。
独立気泡構造なので、ほとんど吸水せず、水を吸ってコロイド状になる事はありません。
- ・化学的性質がすぐれている。
耐候性・耐化学薬品性の点で、他のプラスチックフォームにくらべてきわめてすぐれており、農業・水産関係で多くの用途があります。
- ・加工がしやすく外観が美しい。
切断・スライス・熟成形や他素材との接着などの加工が容易に行え、アイデアしだいでバラエティーに富んだ商品を作る事ができます。

用途～一般配管の保温・結露防止に～

寒冷地では、一般家庭やビルなどで、水道管の凍結や結露をいかに防ぐかということで苦労が耐えません。ペフは電子線架橋をして発砲しているのです、品質にムラがなく、いつまでも性能が保持されます。

屋内配管の保温・結露防止に



メーターの凍結防止に



消火栓の凍結防止に

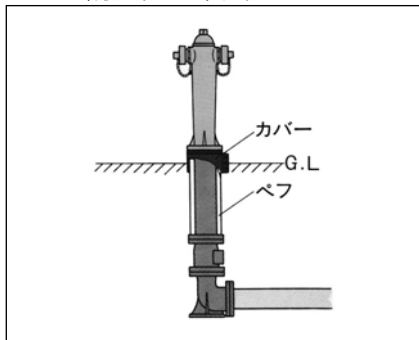

埋設管の凍結防止に



マンホールの結露防止に



水抜きバルブの凍結防止に



スノーダクトの結露防止・消音効果に



立上り管の保温に

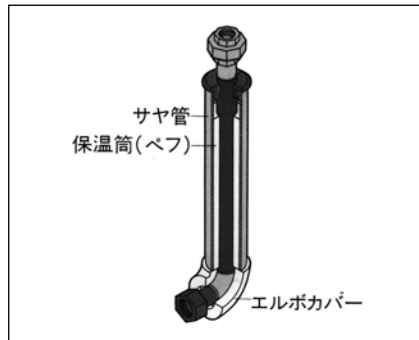

メーターボックスの中蓋として



トーレペフ（ポリスチレンフォーム・パイプカバー）

トーレペフ使用パイプカバーの形状は一般のものと異なり、二つ割にせず円周の一ヶ所だけ切り割になっており、各層間は当社独自の工法により切断面のみ接着されており、希望の層間で分離して容易に使用出来る構造となっています。

管 径	鋼管 15A ^{1/2} (外径21.7mm)	鋼管 20A ^{3/4} (外径27.2mm)	鋼管 25A (外径34.0mm)	鋼管 32A ^{1/4} (外径42.7mm)	鋼管 40A ^{1/2} (外径48.6mm)	鋼管 50A2 (外径60.5mm)	鋼管 65A2 ^{1/2} (外径76.3mm)	鋼管 80A3 (外径89.1mm)	鋼管 100A4 (外径114.3mm)	鋼管 150A6 (外径165.27mm)	鋼管 200A8 (外径216.3mm)	鋼管 250A10 (外径267.4mm)	鋼管 300A12 (外径318.5mm)
L	L=1000m/m	L=1000m/m	L=1000m/m	L=1000m/m	L=1000m/m	L=1000m/m	L=1000m/m	L=1000m/m	L=1000m/m	L=1000m/m	L=1000m/m	L=1000m/m	L=1000m/m
積層 m/m	単 価	単 価	単 価	単 価	単 価	単 価	単 価	単 価	単 価	単 価	単 価	単 価	単 価
2	12	2,400	2,800	2,900	3,000	3,300	3,600	3,900	4,300	4,900	6,000	お問い合わせ下さい	
3	18	2,400	2,800	2,900	3,000	3,300	3,600	3,900	4,300	4,900	6,000		
4	24	3,000	3,300	3,600	3,900	4,000	4,500	4,900	5,200	6,100	7,700		
5	30	3,700	4,000	4,300	4,700	5,100	5,500	6,000	6,400	7,400	9,500		
6	36	4,500	4,900	5,100	5,500	5,500	6,100	7,000	7,700	8,900	11,200		
7	42	5,200	5,500	6,000	6,400	6,600	7,100	8,100	8,900	10,200	13,000		
8	48	6,100	6,600	7,000	7,400	7,700	8,100	9,500	10,200	12,100	15,100		
9	54	7,100	7,700	7,900	8,600	8,900	9,500	11,000	11,800	13,700	17,100		
10	60	7,900	8,700	9,100	9,800	10,100	10,800	12,400	13,600	15,300	19,700		
11	66	8,900	9,500	10,500	11,000	11,500	12,100	13,900	15,100	17,100	21,700		
12	72	10,100	10,800	11,600	12,400	12,800	13,600	15,500	16,700	19,200	24,000		
13	78	11,500	12,200	13,000	13,800	14,700	15,100	17,500	18,600	21,300	26,600		
14	84	12,800	13,700	14,800	15,400	16,200	16,700	19,200	20,700	23,600	29,000		
15	90	14,700	15,100	16,300	16,900	17,800	18,200	21,300	22,800	25,800	31,700		
16	96	15,600	16,700	17,900	18,900	19,700	20,000	23,200	24,800	27,900	34,300		
17	102	17,800	18,200	19,800	20,700	21,300	21,900	25,300	26,900	30,400	37,100		
18	108	19,200	20,000	21,600	22,500	23,200	23,900	27,600	29,100	33,000	40,100		

消火栓用	積層	mm	価 格
75mm (外径135mm)	3	18	5,500
	4	24	7,000
	5	30	8,500
	6	36	10,000
	7	42	11,600
	8	48	13,600
	9	54	15,400
	10	60	17,300
75mm (外径150mm)	3	18	5,800
	4	24	7,100
	5	30	8,900
	6	36	10,600
	7	42	12,700
	8	48	14,000
	9	54	16,300
	10	60	18,500
保 護 バ ン ド			11,200

消火栓用	積層	mm	価 格	
100mm (外径165mm)	3	18	6,000	
	4	24	7,700	
	5	30	9,500	
	6	36	11,200	
	7	42	13,000	
	8	48	15,100	
	9	54	17,100	
	10	60	19,700	
	100mm (外径190mm)	3	18	7,100
		4	24	9,500
5		30	11,600	
6		36	13,800	
7		42	16,300	
8		48	18,900	
9		54	21,600	
10		60	24,000	
保 護 バ ン ド			11,200	

平 板	価 格
6mm×1,000mm×1,000mm	2,600
10mm×1,000mm×1,000mm	4,100
20mm×1,000mm×980mm	9,800

パイプガード

優れた断熱性を発揮する硬質ウレタンフォームに、硬質塩化ビニル表皮をフィットさせたパイプガード・シリーズです。セパレーター部を剥がすだけのワンタッチ施工なので作業効率もアップします。

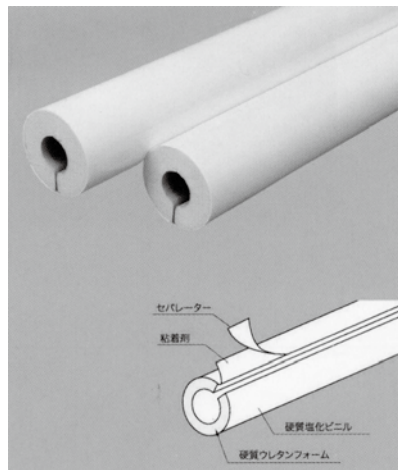

直管 連続使用配管温度-40~80℃ 断続使用配管温度100℃

商品記号	内径×厚さ(mm)	長さ(m)	梱包数(本)	適合管サイズ		サービステープ	設計価格(€/本)
				鋼管	塩ビ管		
PG-10	18×20	1	80	GP10A	VP13	4巻(白)	940
PG-15	22×20	1	70	GP15A	VP16	4巻(白)	1,020
PG-20	27×20	1	60	GP20A	VP20	4巻(白)	1,090
PG-25	34×20	1	55	GP25A	VP25	4巻(白)	1,150
PG-32	43×20	1	45	GP32A		4巻(白)	1,230
PG-40	49×20	1	35	GP40A	VP40	4巻(白)	1,370
PG-50	61×20	1	30	GP50A	VP50	4巻(白)	1,520
PG-65	76×20	1	20	GP65A		4巻(白)	1,640
PG-80	89×20	1	20	GP80A		4巻(白)	1,930
PG-100	115×20	1	12	GP100A		4巻(白)	2,780

直管(鋼管用) 連続使用配管温度-40~80℃ 断続使用配管温度100℃

商品記号	内径×厚さ(mm)	長さ(m)	梱包数(本)	適合管サイズ	サービステープ	設計価格(€/本)
PG-16B	16×20	1	75	15.88	4巻(白)	930
PG-23B	23×20	1	65	22.22	4巻(白)	1,060
PG-29B	29×20	1	55	28.58	4巻(白)	1,100
PG-35B	35×20	1	50	34.93	4巻(白)	1,200
PG-42B	42×20	1	40	41.28	4巻(白)	1,230

パイプガード用継手部材

配管の曲げ形状に対応できる継手カバーを各種設定。パイプガードと同素材を採用しているため、美しい仕上がりが期待できます。作業もワンタッチの簡単施工。サイズバリエーションも豊富です。

■エルボカバー

連続使用配管温度-40~80℃ 断続使用配管温度100℃

管種	商品記号	適合管サイズ	梱包数(個)	設計価格(€/個)
鋼管用	BSG-10	鋼管 GP10A	80	740
	BSG-15	〃 GP15A	80	820
	BSG-20	〃 GP20A	70	850
	BSG-25	〃 GP25A	60	1,000
	BSG-32	〃 GP32A	60	1,150
	BSG-40	〃 GP40A	60	1,250
	BSG-50	〃 GP50A	40	1,350
	BSG-65	〃 GP65A	35	1,590
	BSG-80	〃 GP80A	30	1,770
	BSG-100	〃 GP100A	16	2,120
鋼管用	BS-16B	鋼管(mm) 15.88	90	730
	BS-23B	〃 22.22	70	820
	BS-29B	〃 28.58	60	920
	BS-35B	〃 34.93	70	1,000
	BS-42B	〃 41.28	50	1,210
塩ビ管用	BSV-16	塩ビ管 VP16	80	790
	BSV-20	〃 VP20	80	850

■チーズカバー

連続使用配管温度-40~80℃ 断続使用配管温度100℃

管種	商品記号	適合管サイズ	梱包数(個)	設計価格(€/個)
鋼管用	TSG-10	鋼管 GP10A	80	740
	TSG-15	〃 GP15A	80	820
	TSG-20	〃 GP20A	70	850
	TSG-25	〃 GP25A	60	1,000
	TSG-32	〃 GP32A	60	1,150
	TSG-40	〃 GP40A	60	1,250
	TSG-50	〃 GP50A	40	1,350
	TSG-65	〃 GP65A	30	1,590
	TSG-80	〃 GP80A	25	1,770
	鋼管用	TS-16B	鋼管(mm) 15.88	90
TS-23B		〃 22.22	70	820
TS-29B		〃 28.58	60	920
TS-35B		〃 34.93	70	1,000
TS-42B		〃 41.28	50	1,210
塩ビ管用	TSV-16	塩ビ管 VP16	80	790
	TSV-20	〃 VP20	80	850

パイプガード用関連部材

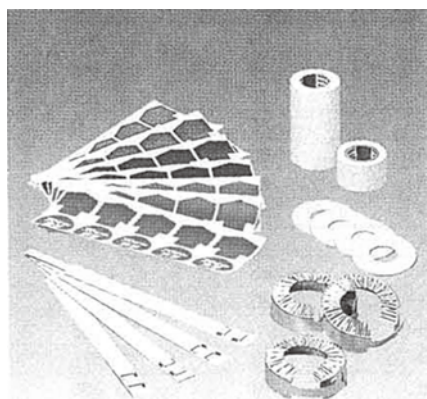

■標識ラベル

商品記号	適用	梱包数(枚)	設計価格(€/枚)
LABL-H	給湯(1シート5枚綴)	10シート/袋	1,125
LABL-W	給水(1シート5枚綴)	10シート/袋	1,125
LABL-D	排水(1シート5枚綴)	10シート/袋	1,125
LABL-HS	暖房(送り)(1シート5枚綴)	10シート/袋	1,125
LABL-HR	暖房(戻り)(1シート5枚綴)	10シート/袋	1,125
LABL-CS	冷房(送り)(1シート5枚綴)	10シート/袋	1,125
LABL-CR	冷房(戻り)(1シート5枚綴)	10シート/袋	1,125

■粘着ビニルテープ

商品記号	幅(mm)×長さ(m)	梱包数(巻)	設計価格(€/個)
TAPE2-W	30×10	120	オープン

■パッキン

商品記号	適用	梱包数(枚)	設計価格(€/枚)
PAKN-10	10A用(鋼管16B併用)	500	オープン
PAKN-15	15A用(鋼管23B併用)	500	
PAKN-20	20A用(鋼管29B併用)	500	
PAKN-25	25A用(鋼管35B併用)	500	
PAKN-32	32A用(鋼管42B併用)	500	
PAKN-40	40A用	500	
PAKN-50	50A用	500	
PAKN-65	65A用	500	
PAKN-80	80A用	500	

■アルミバンド

商品記号	適用	梱包数(枚)	設計価格(€/枚)
ALMB-10	10A用	500	46
ALMB-16B	鋼管16B用	500	46
ALMB-15	15A用(鋼管23B併用)	500	46
ALMB-20	20A用(鋼管29B併用)	500	46
ALMB-25	25A用(鋼管35B併用)	500	50
ALMB-32	32A用(鋼管42B併用)	500	50
ALMB-40	40A用	500	53
ALMB-50	50A用	500	53
ALMB-65	65A用	500	96
ALMB-80	80A用	500	96

■菊座

商品記号	適用	梱包数(枚)	設計価格(€/枚)
KIKZ-10	10A用	250	95
KIKZ-16B	鋼管16B用	250	95
KIKZ-15	15A用(鋼管23B併用)	250	95
KIKZ-20	20A用(鋼管29B併用)	250	95
KIKZ-25	25A用(鋼管35B併用)	250	104
KIKZ-32	32A用(鋼管42B併用)	250	104
KIKZ-40	40A用	250	105
KIKZ-50	50A用	250	105
KIKZ-65	65A用	250	181
KIKZ-80	80A用	250	181

■樹脂キャップ

商品記号	適用	梱包数(枚)	設計価格(€/本)
PGCAP-20	20A用	250	400